

ივანე ჯავახიშვილის სახელობის თბილისის სახელმწიფო
უნივერსიტეტის ჰუმანიტარულ მეცნიერებათა ფაკულტეტი

სამაგისტრო პროგრამა: ახალი და უახლესი ისტორია

ვახტანგ სულაბერიძე

ნაციონალური კონსოლიდაციის პროცესები რუსეთის იმპერიასა
და საბჭოთა კავშირში: 1861-1930

ნაშრომი შესრულებულია ისტორიის მაგისტრის აკადემიური ხარისხის
მოსაპოვებლად

ხელმძღვანელი: მიხეილ ქართველიშვილი

თბილისი

2019

ანოტაცია

კვლევის მიზანია რუსეთის იმპერიასა და საბჭოთა ხელისუფლების პირველ დეკადაში ნაციონალური კონსოლიდაციის პროცესების ზოგადი პრინციპების დადგენა. იმ პოლიტიკისა და მიდგომების ანალიზი, რომლებიც სხვადასხვა ეთნოსების მიმართ გამოიყენებოდა, როგორც იმპერიის, ასევე საბჭოთა პერიოდში. თემა აქტუალურია, რამდენადაც ეხება საქართველოსა და რეგიონის უახლეს ისტორიას და ნაშრომში განხილული პროცესების გავლენა დღემდე მნიშვნელოვანია სხვადასხვა სახელმწიფოების პოლიტიკურ და სოციალურ-კულტურულ მდგომარეობებზე. მნიშვნელოვანია კონკრეტული მოვლენებისა და პროცესების ფართო თეორიულ ჩარჩოში ჩასმა და ამ თვალსაზრისით შეფასება. ამასთანავე, ნაშრომში გამოყენებულია 1897 და 1926 წლის მოსახლეობის აღწერები და მონაცემები მთლიანად ნაციონალური კონსოლიდაციის პროცესების კუთხით არის განხილული. საკითხის კვლევას კიდევ უფრო მეტ მნიშვნელობას სძენს ქართულ ისტორიოგრაფიაში აღნიშნულ თემაზე შრომების, მონოგრაფიების ნაკლებობა. საკითხი ვრცელია და ცალსახად იკვეთება ამ მიმართულებით კვლევის გაგრძელების აუცილებლობა.

Vakhtang Sulaberidze

National Consolidation in Russian Empire and Soviet Union: 1861-1930

Abstract

The goal of this research is to determine the principals of the general processes of national consolidation in the Russian Empire and during the first decade of the Soviet power, as well as analysis of the policies and approaches implemented (and directed) towards different ethnoses in Russian Empire and Soviet Union. This subject is relevant, since it concerns Georgia and the most recent history of the region, and the impact of the processes (depicted and) analyzed in this piece is still significant in the political and socio-cultural scenes of different (post-Soviet-Union) states. It is important to put specific events and processes in a broader theoretical context and to evaluate them with this perspective. In addition, this work includes census data from 1897 as well as from 1926 and it is analyzed entirely in the context of national consolidation. This work is rendered even more significant by the lack of research and monographs on subject in Georgian historiography. The subject is vast and this piece clearly showcases the need for further research.

შინაარსი

შესავალი	4
თავი I. ნაციონალური კონსოლიდაციის პროცესები რუსეთის იმპერიაში	20
1.1 ბატონყმობის გაუქმება და 1897 წლის მოსახლეობის აღწერა	20
1.2 ნაციონალიზებული ელიტები	47
1.3 იდეოლოგიები ეროვნულ მოძრაობებში	52
თავი II. ნაციონალური კონსოლიდაციის პროცესების საბჭოთა კავშირში 1923-30 წლებში	66
2.1 საბჭოთა ეროვნული პოლიტიკის თეორიული საფუძვლები	66
2.2 ნაციონალიზაციის სახელმწიფო პოლიტიკის იმპლემენტაცია და 1926 წლის მოსახლეობის აღწერა	73
დასკვნა	96
გამოყენებული ლიტერატურის სია	100

შესავალი

1991 წლის 26 დეკემბერს საბჭოთა კავშირი ოფიციალურად დაიშალა. მისი დაშლის შემდეგ 15 დამოუკიდებელი პოლიტიკური ერთეული შეიქმნა. ამის შემდგომ, ერის სახელმწიფოების მშენებლობის პროცესი დაიწყო, რომელიც ბევრ მათგანში დღემდე გრძელდება. იმისათვის, რომ ეს პროცესები უკეთესად იქნეს გააზრებული, საჭიროა იმ ეთნო-ნაციონალური ფაქტორების ზუსტად განსაზღვრა, რომლებმაც თანამედროვე მდგომარეობა შექმნეს. ამისათვის აუცილებელია როგორც რუსეთის იმპერიაში, ასევე საბჭოთა კავშირში მიმდინარე ნაციონალური კონსოლიდაციის პროცესების კვლევა, რამდენადაც სწორედ ამ პერიოდში განვითარებულმა პროცესებმა და გატარებულმა პოლიტიკამ მოახდინეს მნიშვნელოვანი გავლენა თანამედროვე სახის ერების ფორმირებაზე ყოფილი რუსეთის იმპერიის შემადგენელ ეთნოსებში. ამდენად, ამ მიმართულებით კვლევა შეიძლება განხილულ იქნეს, როგორც ერთგვარი ფუნდამენტი, რომელიც თანამედროვე პოლიტიკური პროცესების ისტორიული კონტექსტის გააზრების საშუალებას იძლევა.

რუსეთის იმპერიასა და საბჭოთა კავშირში ნაციონალური კონსოლიდაციის პროცესების კვლევისას, მნიშვნელოვან ინფორმაციას იძლევა 1897 და 1926 წლების მოსახლეობის აღწერები. მათი მონაცემების ანალიზის საფუძველზე, შესაძლებელია გარკვეული დასკვნების გამოტანა მიმდინარე პროცესებზე. ამასთანავე, მნიშვნელოვანია მოცემულობების საერთო თეორიულ ჩარჩოში მოთავსება და პროცესის ლოგიკის გააზრება.

ნაშრომში აღწერილია რუსეთის იმპერიაში მიმდინარე ნაციონალური კონსოლიდაციის პროცესები, ძირითადად 1897 წლის მოსახლეობის აღწერის საფუძველზე. ამასთანავე, გაანალიზებულია იმპერიული პოლიტიკა ეთნიკური უმცირესების მიმართ. რა ფაქტორებით იყო იგი განპირობებული და რა გავლენა მოახდინა კონსოლიდაციის პროცესებზე, იმპერიის სხვადასხვა ეთნოსებში. ამასთანავე, განხილულია იდეოლოგი-

ების მნიშვნელობა და გავლენა იმპერიის შემადგენელი ეთნოსების ნაციონალური მოძრაობების განვითარებაზე.

საბჭოთა პერიოდი განხილულია 1926 წლის მოსახლეობის აღწერის მიხედვით. გაანალიზებულია საბჭოთა ნაციონალიზაციის (კორენიზაციის) პოლიტიკა, როგორც თეორიულ, ასევე პრაქტიკულ (იმპლემენტაციის) ნაწილში. ამასთანავე, მნიშვნელოვანი აქცენტია გაკეთებული იმ თეორიულ დაპირისპირებებზე, რომელიც 1910-იანი წლებიდან არსებობდა ბოლშევიკურ წრეებში ეროვნულ საკითხთან დაკავშირებით; რა იდეოლოგიური თუ პოლიტიკური მოსაზრებებით ხელმძღვანელობდნენ ისინი პოლიტიკის შემუშავებისას და რა მოსაზრებებით ემნიდნენ (ხშირ შემთხვევაში, სრულიად ხელოვნურად) ახალ ეთნო-ნაციონალურ ტერიტორიებს.

ზემოთ მოყვანილმა პოლიტიკამ და გადაწყვეტილებებმა უმნიშვნელოვანესი გავლენა იქონიეს პოსტ-საბჭოთა ერების ფორმირებისა და ნაციონალური კონსოლიდაციის პროცესებზე. ამდენად, ამ საკითხის კვლევა აქტუალურია, რამდენადაც მნიშვნელოვანია საბჭოთა გავლენის ზუსტად განსაზღვრა სხვადასხვა სოციალურ-პოლიტიკურ სტრუქტურებზე. საკვლევი საკითხი ვრცელია და ერთი ნაშრომი მისი სიღრმეების გამოსაკვლევად არ არის საკმარისი. ამდენად, მნიშვნელოვანია ამ მიმართულებით კვლევის გაგრძელება და ნაციონალური კონსოლიდაციის პროცესების კვლევა საბჭოთა კავშირის სხვა პერიოდებშიც.

უშუალოდ საკითხზე გადასვლამდე, ვფიქრობთ, აუცილებელია წარმოდგენილ ნაშრომში გამოყენებული ცნებების თეორიული ბაზისების განხილვა. ერისა და ნაციონალიზმის ცნებების და მათი ურთიერთმიმართების გააზრების გარეშე, რთული იქნება საკვლევი საკითხის ირგვლივ ნავიგაცია.

თანამედროვე აკადემიურ სივრცეში ნაციონალიზმისა და ერის შესახებ არსებული თეორიების კლასიფიცირება, როგორც წესი, ორ ჯგუფად ხდება:

1. პრიმორდიალისტური და პერენიალისტური თეორიები – ამგვარი მიდგომების მიხედვით, ერი და ეროვნული კუთვნილება/იდენტობა, თავისთავად არსებული და ისტორიული პროცესების მიუხედავად უცვლელი ფენომენია, შესაბამისად ნაციონალიზმი ამა თუ იმ სახით, ადამიანთა მოზრდილი საზოგადოებების შექმნის დღიდანვე არსე-

ბობს. პრიმორდიალისტური მიდგომები, ნაკლები პოპულარობით სარგებლობს თანამედროვე აკადემიურ აზრში, რამდენადაც ისტორიულ-პოლიტიკური პროცესების ანალიზმა ცხადყო, რომ ნაციონალური ცნობიერების გაჩენისათვის საჭიროა, მთელი რიგი, სოციალურ-ეკონომიკური წინაპირობების არსებობა, რომლებიც ისტორიული განვითარების მხოლოდ გარკვეულ ეტაპებზე არსებობდა. პრიმორდიალურ აღქმაში ერისა და ეთნოსის ცნებები ერთმანეთს უთანაბრდება, რამდენადაც ერი მხოლოდ ერთი, კონკრეტული ეთნოსის პოლიტიკურ დეფინიციას შეიძლება ეწოდოს.¹

2. თეორიათა მეორე ჯგუფს კონსტრუქტივისტული (ინსტრუმენტალისტური) თეორიები წარმოადგენს. ამგვარი მიდგომები ერს, კონსტრუირებულ, „აშენებულ“ ერთობად აღიქვამს და მის გაჩენას, კონკრეტული, ნაციონალიზებული ელიტების ინტერესში ხედავს. კონსტრუქტივისტული მიდგომა, განასხვავებს ერისა და ეთნიკური ჯგუფის ცნებებს და აუცილებლად, რამდენიმე ეთნოსის „აშენებულ“ ერთობას მოიაზრებს ერად. თავის მხრივ, კონსტრუქტივისტული მიდგომა იშლება ორ ჯგუფად:

1. კონსტრუქტივისტული თეორიების პირველი და თანამედროვე მეცნიერულ წრეებში ყველაზე გავრცელებული და აღიარებული მიდგომა არის მოდერნისტული მიდგომა, რომლის მიხედვითაც ნაციონალური პროგრამების გაჩენა ტრადიციულიდან მოდერნულ სამყაროში გადასვლასთანაა დაკავშირებული და ახალი ისტორიული პერიოდის ფენომენია. მოდერნისტულ მიდგომებში, ერი წარმატებული ნაციონალური პროგრამის საფუძველზე იქმნება, ინდუსტრიალიზაციის პერიოდში.

2. კონსტრუქტივისტული თეორიების მეორე ჯგუფი ეთნო-სიმბოლიზმის თეორიას მოიცავს. ამ მიმართულებით ყველაზე მნიშვნელოვანი ავტორი, ენტონი სმითი ეთნო-სიმბოლიზმს განმარტავს, როგორც ნაციონალიზმის ტრადიციული და მოდერნული გაგების სინთეზს. სმითი ხაზს უსვამს მითების და სიმბოლოების მნიშვნელობას ერების და ნაციონალური პროგრამების კონსტრუირებისას. გამომდინარე აქედან, იგი საერთო, მოდერნისტულ თეორიულ ჩარჩოში ამ მნიშვნელოვანი მომენტის ასახვის საჭიროებას ხედავს. ეთნოსიმბოლისტური მიდგომა შეიძლება წარმოვიდგინოთ, როგორც მოდერ-

¹ Anthony D. Smith. The Nation in History: Historiographical Debates about Ethnicity and Nationalism (The Menahem Stern Jerusalem lectures). Hanover, NH: University Press of New England, 2000, გვ. 27.

ნისტული თეორიის ერთგვარი დამატება და შევსება.¹

ნაციონალიზმის, როგორც სოციალური ფენომენის ისტორია XIX საუკუნის მეორე ნახევრიდან (1848 წლის რევოლუციებისას, „ხალხების გაზაფხულის“ პერიოდში) იწყება გერმანიასა და იტალიაში გაერთიანებული სახელმწიფოების შექმნისადმი მიძღვნილი მოძრაობების ჩამოყალიბებით. ამგვარი მოძრაობები ვითარდება უნგრეთსა და პოლონეთის ავსტრია-უნგრეთის კონტროლის ქვეშ მყოფ ნაწილში.² თავისი არსით, ნაციონალისტურად შეიძლება იქნეს გაგებული 1830 წელს პოლონეთში მომხდარი აჯანყებაც რუსეთის იმპერიის წინააღმდეგ. მოგვიანებით, ნაციონალისტური ტალღები ვრცელდება ცენტრალურ და აღმოსავლეთ ევროპის მთელ რიგ ქვეყნებში.³ XIX საუკუნის ბოლო მესამედსა და, არსებითად, მთელი XX საუკუნის განმავლობაში ნაციონალიზმი დედამიწის ყველა რეგიონში ვრცელდება და კულმინაციას დეკოლონიზაციის პერიოდში, ანტიკოლონიური, განმათავისუფლებელი ნაციონალური პროექტების პირობებში აღწევს. მთელი ამ პერიოდის განმავლობაში, ნაციონალიზმი, როგორც იდეოლოგია და პრაქტიკული დოქტრინა, კოლოსალურ გავლენას ახდენს მსოფლიო პოლიტიკურ წესრიგზე.

ნაციონალიზმის ფორმების მრავალგვარი კლასიფიკაცია არსებობს: ეთნიკური, კულტურული, ლინგვისტური, სამოქალაქო და ა.შ. მკვლევარების მთელი რიგი ნაციონალიზმის ამგვარი ფორმების არსებობას არ აღიარებს და რეალურ, არსობრივ განსხვავებას მხოლოდ სამოქალაქო (გამაერთიანებელი, ინკლუზიური) და პარტიკულარისტულ, ექსკლუზიურ (შეიძლება დაფუძნებული იყოს ნებისმიერი ფორმის ნაციონალიზმზე, თუმცა, როგორც წესი, ყველა პარტიკულარისტული ნაციონალური პროგრამა აერთიანებს ეთნიკურ, კულტურულ და სხვა სახის შემადგენლებს) ნაციონალიზმებს შორის ხედავს. სამოქალაქო ნაციონალიზმის სათავეები ფრანგი ფილოსოფოსის ჟან-ჟაკ

¹ Anthony D. Smith. *The Nation in History*, გვ. 28

² John Breuilly. *Nationalism and national unification in 19th century Europe*. In: *The Oxford Handbook of The History Of Nationalism*. Edited by John Breuilly. Oxford: Oxford University Press, 2013, გვ. 157.

³ Miroslav Hroch. *National Movements in the Habsburg and Ottoman Empires*. In: *The Oxford handbook of the History of Nationalism*. Edited by John Breuilly. Oxford: Oxford University Press, 2013, გვ. 180.

რუსოს „საზოგადოებრივ ხელშეკრულებაში“¹ ჩანს. რუსოს მიხედვით, სახელმწიფო საკუთარ ლეგიტიმაციას, მისი მოსახლეობის (მოქალაქეების) „ნების“ გამოხატვით ახდენს.² ნაციონალიზმის ამგვარი გაგება მჭიდროდ არის დაკავშირებული განმანათლებლობის ლიბერალურ კონტექსტთან. სწორედ აქედან გამომდინარეობს, სამოქალაქო ნაციონალიზმის ძირითადი პრინციპი: ამგვარი ერთობის წევრობა მხოლოდ და მხოლოდ ინდივიდის გადაწყვეტილებაზე შეიძლება იყოს დამოკიდებული.³ სამოქალაქო ნაციონალიზმის ლოგიკურ გაგრძელებად შეგვიძლია მივიჩნიოთ თანამედროვე ტიპის ერი-სახელმწიფოს ცნებას, სადაც მულტიეთნიკური ლანდშაფტის პირობებში (მსოფლიოში დღეს არსებული სახელმწიფოების აბსოლუტური უმრავლესობა მულტიეთნიკურია), სახელმწიფო გარკვეული, სუპრათნიკური ქოლგის შექმნას ცდილობს და ეთნიკური იდენტობის საერთო ნაციონალურით ჩანაცვლებაზე აკეთებს აქცენტს (ამის ნათელი მაგალითია აშშ. საპირისპირო მაგალითის პოვნა კი, XX საუკუნის 90-იანი წლების დასაწყისის, დამოუკიდებელი საქართველოს შემთხვევაში შეგვიძლია⁴). ნაციონალიზმის ამგვარი გაგება, ცალსახად უპირისპირდება პარტიკულარისტულ ნაციონალიზმებს. ეთნიკური და, ზოგადად, პარტიკულარული ნაციონალიზმების შემთხვევაში საქმე გვაქვს საპირისპირო ფენომენთან – სამოქალაქო ნაციონალიზმის „გამაერთიანებელი ფუნქციის“ ანტი-თემისთან, სადაც ამოსავალი პრინციპი ეთნიკურობა, კულტურა, ენა და სხვა ექსკლუზიური პარამეტრებია, ანუ ის, რაც ყოფს და არა აერთიანებს. პარტიკულარული ნაციონალიზმის იდეის ირგვლივ შექმნილი სახელმწიფოები საკუთარი თავის პოზიციონირებას ამ განზომილებებში და მოცემული ეთნოსის „ისტორიულ სამშობლოდ“ ახდენენ. ნაციონალიზმების ამგვარი საბაზისო განსხვავება, უმეტესწილად, ისტორიული კონტექსტით არის განპირობებული. XIX საუკუნე გამაერთიანებელი, სამოქალაქო ნაციონალიზმის პერიოდია, რაც ლოგიკურია, გამომდინარე იქედან, რომ ერ-

¹ Jean-Jacques Rousseau. The Social Contract.

² Jean-Jacques Rousseau. The Social Contract. გვ. 113.

³ Jean-Jacques Rousseau. The Social Contract. გვ. 128.

⁴ ამის შესახებ დანვრილებით იხ.: ირაკლი ჩხაიძე. ეთნიკურიდან სამოქალაქო ნაციონალიზმისაკენ: ნაციონალური პროექტის დინამიკა პოსტსაბჭოთა საქართველოში. კულტურის კვლევათა დოქტორის (PhD) აკადემიური ხარისხის მოსაპოვებლად წარმოდგენილი დისერტაცია. დისერტაცია. თბილისი: ივანე ჯავახიშვილის სახელობის თბილისის სახელმწიფო უნივერსიტეტი, 2016.

ების ფორმირებისა და შენების პროცესი მიმდინარეობს და ერი-სახელმწიფოების ჩანასახები ჩნდება. XX საუკუნე კი, თავისი არსით, ვერ-შემდგარი ერი-სახელმწიფოებისა და იმპერიების რღვევის პირობებში, პარტიკულარული, სეპარატისტული ნაციონალიზმის ეპოქაა.¹

ნაშრომში, ერისა და ნაციონალური პროგრამის მოდერნისტული გაგებაა საფუძვლად აღებული. გამომდინარე აქედან, ვფიქრობთ, აუცილებელია, ამ მიდგომის მნიშვნელოვანი ავტორების ნააზრევს მოკლედ განხილვა.

ამ თვალსაზრისით ერთ-ერთი უმნიშვნელოვანესი ავტორია ერნესტ გელნერი. წიგნში „ერები და ნაციონალიზმი“, იგი ინდუსტრიული და პრე-ინდუსტრიული საზოგადოებების კომპლექსურ ანალიზს გვთავაზობს. მისი ანალიტიკური ხაზი ძირითადად ეკონომიკური შემადგენლის მნიშვნელობაზე გადის. ე. გელნერი აგრარულ, პრეინდუსტრიულ საზოგადოებას განიხილავს, როგორც „ფიქციურ ერთობას“, რომელშიც მოსახლეობის 90% გლეხია და გეოგრაფიული თუ სოციალური მობილობის ყოველგვარ შესაძლებლობას მოკლებულია. აგრარულ საზოგადოებაში მკაცრი საზღვრები არსებობს როგორც კლასებს, ასევე, მიკრო-კომუნებს (სოფლების დონის დასახლებებიც კი) შორის. მკაფიოდ არის განსაზღვრული პროფესიები, რომლებიც თაობების მანძილზე იშვიათად იცვლება და ამ პროფესიებში მომავალი თაობების დახელოვნება, როგორც წესი, ოჯახის მოვალეობაა. ამგვარ თვითმყოფად, ლოკალურ ერთობებს, რომლებიც ადმინისტრაციული თვალსაზრისით, მეტად სუსტი სახელმწიფოს (რასაკვირველია, სახელმწიფო ძალაუფლების მაჩვენებელი პრეინდუსტრიულ საზოგადოებების ყოველდღიურობაში, მოდერნულთან შედარებით განუზომლად დაბალია) ქვეშ არიან გაერთიანებული,² შეიძლება ჰქონდეთ განსხვავებული ენა, კულტურა, ტრადიცია, მითები თუ საერთო მახსოვრობა. სწორედ ლოკალურობისა და თვითმყოფადობისგან გამომდინარე, ეს კომუნები არ ცდილობენ საკუთარი ენისა თუ კულტურის მეზობელ კომუნებზე გავრცელებას, რამდენადაც არ არსებობს, ერთის მხრივ, ამის ეკონომიკური საჭიროება და, მეორეს მხრივ, საშუალებები (აქ გელნერი ინდუსტრიული და სატრანსპორტო რე-

¹ Anthony D. Smith. The Nation in History, გვ. 18

² Ernest Gellner. Nations and Nationalism. Ithaca, NY: Cornell University Press, 2006, გვ. 12.

ვოლუციების შედეგად განვითარებულ კომუნიკაციის საშუალებებს გულისხმობს), რომლის დახმარებითაც ჰომოგენიზაციის პროცესი იქნებოდა შესაძლებელი. გამომდინარე აქედან, გელნერის პოზიციით, აგრარულ საზოგადოებაში (გელნერი ხშირად იყენებს სიტყვა „აგრარიას“), არ არსებობს ნაციონალური პროგრამის გაჩენისათვის აუცილებელი კონდიციები.¹

კულტურული და შესაბამისად ნაციონალური ჰომოგენიზაციის აუცილებლობა, მხოლოდ ინდუსტრიული საზოგადოების გაჩენასთან ერთად დგება. ტექნიკური პროგრესი და ადამიანური შრომის მექანიზაცია ქმნის ახალ პროფესიებს და მათი შესწავლისათვის აუცილებელია წერა-კითხვის მცოდნე სამუშაო ძალა, რომელსაც მექანიზებულ შრომასთან დაკავშირებული უნარები სჭირდება. ეს მოითხოვს, საერთო, სტანდარტიზებული (generic) განათლების სისტემის არსებობას, რომლის ბაზაზეც ადამიანების ვიწრო სპეციალიზაციების მიხედვით მომზადება მარტივდება. ამგვარი განათლების სისტემა, თავის მხრივ, საერთო ლიტერატურული ენის და კულტურის არსებობასთან არის დაკავშირებული. სწორედ ამ ჯაჭვის ყველაზე მნიშვნელოვან შემადგენლად წარმოედგინა გელნერს ნაციონალიზმი, რომელიც გამაერთიანებელი, სუპრალოკალური, ნაციონალური ერთობის (ზოგადი უნარების მქონე, საერთო ლიტერატურულ ენაზე მოსაუბრე, წერა-კითხვის მცოდნე სამუშაო ძალა) შექმნას მოითხოვს სახელმწიფოსაგან, ინდუსტრიული საზოგადოების ეკონომიკური ხასიათის ინტერესების შესაბამისად.²

ამავე დროს, გელნერი აცნობიერებდა, რომ ამგვარი ნაციონალური სახელმწიფოები დომინანტი ეთნიკური ჯგუფის ირგვლივ იქმნებოდა, შესაბამისად მემობელი ეთნოსების ასიმილაციის პროცესი ხდებოდა საჭირო. წარმატებული ასიმილაციის შემთხვევაში, იქმნებოდა რამდენიმე ეთნიკური ჯგუფისაგან შემდგარი ერი, წარუმატებელი ასიმილაციის შემთხვევაში (რაც უფრო ხშირად ხდებოდა) კი ვერ-ასიმილირებულ ეთნიკურ ჯგუფებში თავად იქმნებოდა დომინანტურ, „გამაერთიანებელ“ ნაციონალიზმთან დაპირისპირებული, სეპარატისტული ნაციონალური მოძრაობა. პირველ შემთხვევაში, ნაციონალიზმი გვევლინება როგორც გამაერთიანებელი, ერის შემქმნელი ფენომენი,

¹ Ernest Gellner. Nations and Nationalism, გვ. 19.

² Ernest Gellner. Nations and Nationalism, გვ. 13.

ხოლო მეორე შემთხვევაში – როგორც სეპარატისტული მოძრაობა. სწორედ ამით ხსნიდა გელნერი ნაციონალიზმის ერთ-ერთ უმნიშვნელოვანეს პრინციპს, რომელიც პოლიტიკური და ეთნო-ნაციონალური საზღვრების თანხვედრის აუცილებლობაში მდგომარეობს. საგულისხმოა, რომ, მეტ-ნაკლებად მოდერნიზებული სახით, ეს პრინციპი დღემდე განმსაზღვრელია ნაციონალიზმის თანამედროვე ვერსიებშიც. ნაციონალური კონსოლიდაციისა და „ერების ფორმირების“ პროცესების ანალიზმა გელნერს საშუალება მისცა, ეთქვა: „ნაციონალიზმი არის არა ერების მიყვანა ნაციონალურ ცნობიერებამდე, არამედ მათი გამოგონება იქ, სადაც ისინი არასდროს არსებობდნენ“.¹

მოდერნისტული თეორიების კუთხით, კიდევ ერთი მნიშვნელოვანი მკვლევარია მარქსისტი ისტორიკოსი ერიკ ჰობსბაუმი. საკუთარი თეორია ნაციონალიზმზე მან ორ მნიშვნელოვან ნაშრომში შექმნა: „ერები და ნაციონალიზმი 1780 წლიდან, პროგრამა, მითი და რეალობა“² და „ტრადიციის გამოგონება“.³

მიუხედავად იმისა, რომ ჰობსბაუმი დიდწილად იმეორებს გელნერის მიერ შექმნილ დეფინიციას ერებისა და ნაციონალური მოძრაობების გაჩენის მიზეზებთან დაკავშირებით, საბოლოო ჯამში, ის სკეპტიკურად არის განწყობილი ყოველისმომცველი, თეორიული ჩარჩოების მიმართ, რამდენადაც ამ ჩარჩოების მიღმა არსებული შემთხვევების პოვნა, მისი აზრით, ყოველთვის არის შესაძლებელი. ჰობსბაუმის თეორიის ძირითადი პრინციპები შემდეგნაირად შეგვიძლია აღვწეროთ:

1. ჰობსბაუმი ეთანხმება გელნერს ნაციონალიზმისათვის, პოლიტიკური და ეთნო-ნაციონალური საზღვრების თანხვედრის აუცილებლობაში.

2. მასთან ერი აღიქმება, როგორც კონსტრუირებული, მოდერნული ფენომენი, რომელიც იქმნება წარმატებული „ნაციონალური პროგრამის“ შედეგად და არა პირიქით (აქაც სრული თანხვედრა გელნერთან).

3. ჰობსბაუმი ასევე ეთანხმება გელნერს იმაში, რომ „ნაციონალური ეტაპის“ გაჩენისათვის აუცილებელია მთელი რიგი სოციალურ-ეკონომიკური და კულტურული წინა-

¹ Ernest Gellner. Nations and Nationalism, გვ. 128

² Eric Hobsbawm. Nations and Nationalism Since 1780, Second Edition: Programme, Myth, Reality. Cambridge: Cambridge University Press, 1990.

³ Eric J Hobsbawm, Terrence Ranger. The Invention of Tradition. Cambridge: Cambridge University Press, 2012

პირობების არსებობა. იგი განსაკუთრებით უსვამს ხაზს განათლებისა და მოდერნული ტიპის ადმინისტრაციული სისტემის მნიშვნელობას.

4. ჰობსბაუმის მიხედვით, ნაციონალიზმი კონსტრუირებულია ელიტების მიერ, რომლებიც საკუთარი ინტერესების შესაბამისად მოქმედებენ. მიუხედავად ამისა, აუცილებელია ნაციონალიზმის, როგორც ფენომენის, მოსახლეობის ფართო მასებში შესწავლაც, რამდენადაც ნაციონალური პროგრამა წარმატებას, მხოლოდ სახალხო მოძრაობად გარდაქცევის და მასობრივი მხარდაჭერის მოპოვების პირობებში აღწევს.¹

ჰობსბაუმისათვის ერის შენების (nation-building) პროცესში ყველაზე მნიშვნელოვანი მოდერნული, ინდუსტრიული სახელმწიფოს და მისი ინსტიტუტების როლია, რომლებიც სხვადასხვა, პოლიტიკური და კულტურული აქციებით მოსახლეობის ნაციონალურ, პოლიტიკურ პროგრამაში ჩართვას ახდენენ. „გამოგონილ ტრადიციებში“ იგი აღწერს, როგორ ხდება მთელი რიგი ტრადიციების შექმნა (ხშირ შემთხვევაში, ყოველგვარი ისტორიული საფუძველის არსებობის გარეშე) პოლიტიკური და სოციალური ერთობის დადასტურებისა და ამ ერთობებისათვის „ისტორიული საფუძველის“ გამოგონების მიზნით.² არსებითად, მისთვის ნაციონალიზმისა და ეროვნული კონსოლიდაციის ძირითადი პრინციპი სწორედ ამ პროცესში მდგომარეობს. ჰობსბაუმი ხშირად ციტირებდა XIX საუკუნის ფრანგ მთაბრძოლეს ერნესტ რენანს, რომელსაც შემდეგი ფრაზა ეკუთვნის: „საკუთარი ისტორიის არასწორად გაგება, ერის მნიშვნელოვანი კრიტერიუმია“.³

აქვე აღვნიშნავთ იმ ფასდაუდებელი რჩევის მნიშვნელობას, რომელიც ერიკ ჰობსბაუმმა ნაციონალიზმისა და ერების საკითხებზე მომუშავე ისტორიკოსებს დაუტოვა: „ერებისა და ნაციონალიზმის საკითხებზე მომუშავე სერიოზული ისტორიკოსი შეუძლებელია პოლიტიკური ნაციონალისტი იყოს, რამდენადაც ნაციონალიზმი, ზედმეტად დიდი დოზით მოითხოვს არარსებულის დაჯერებას“.⁴

ნაციონალიზმის საკითხების კვლევაში ერთ-ერთი ფუნდამენტური შრომა ჩვენს მიერ

¹ Eric Hobsbawm. Nations and Nationalism Since 1780, Second Edition: Programme, Myth, Reality. Cambridge: Cambridge University Press, 1990. გვ. 59

² Eric J Hobsbawm, Terrence Ranger. The Invention of Tradition, გვ. 285.

³ Ernest Renan. What is a Nation?

⁴ Eric Hobsbawm. Nations and Nationalism Since 1780, გვ. 12.

ნიერ მიროსლავს ჰროშს ეკუთვნის. „ნაციონალური აღორძინების სოციალური წინაპირობები ევროპაში“–ში ჰროში აყალიბებს ნაციონალური მოძრაობების ტიპოლოგიას და იძლევა მათი განვითარების ეტაპების/ფაზების დახასიათებას. 1985 წელს ინგლისურად გამოცემულ მონოგრაფიას (გერმანული ვარიანტი ჯერ კიდევ 1968 წელს გამოიცა. 1974 წელს ჰროშმა საკუთარი ხელნაწერი კემბრიჯის უნივერსიტეტის გამომცემლობას გადასცა, თუმცა ხელნაწერი დაიკარგა. მხოლოდ 11 წლის შემდეგ ბენ ფოქსმა გადათარგმნა ნაშრომი და ინგლისური ვერსიაც გამოიცა. ჰროშის ნაშრომმა უზარმაზარი გავლენა მოახდინა სხვა კლასიკოს მკვლევარებზე, მათ შორის, გელნერზე, ჰობსბაუმსა და ანდერსონზე),¹ აქტუალობა დღემდე არ დაუკარგავს და ნაციონალიზმის ნებისმიერი მკვლევარისათვის უმნიშვნელოვანეს ფუნდამენტს წარმოადგენს. ჰროში ერის შემდეგნაირ დეფინიციას იძლევა: „ერი, რასაკვირველია, არის არა მარადიული კატეგორია, არამედ კომპლექსური ისტორიული განვითარების შედეგი. მისი გააზრება შეგვიძლია როგორც დიდი სოციალური ჯგუფის, რომელიც გაერთიანებულია ობიექტური ურთიერთობების რამდენიმე სახით (ეკონომიკური, პოლიტიკური, ლინგვისტური, კულტურული, რელიგიური, გეოგრაფიული და ა.შ.) და ამ ობიექტური ურთიერთობების რეფლექსიით კოლექტიურ ცნობიერებაში“.² ჰროშის მიხედვით, სხვადასხვა ერების ფორმირების პროცესში, „ობიექტური ურთიერთობების სახეებს“ განსხვავებული ფუნქციები აქვს. ერთი ერის ფორმაციისას შეიძლება რელიგიური შემადგენელი იყოს გადამწყვეტი, ხოლო სხვა შემთხვევაში – კულტურული ან ლინგვისტური. მიუხედავად ამისა, ჰროში ეთანხმება მარქსისტ თეორეტიკოსებს იმაში, რომ ერის ფორმაციისას დიდი მნიშვნელობა აქვს ეკონომიკურ შემადგენელს: კაპიტალისტური მასობრივი წარმოების განვითარებამ, ეკონომიკური და გეოგრაფიული „ლოკალობების“ გამაერთიანებელი „ნაციონალური“ ბაზრის შექმნის საჭიროება დააყენა. თითქმის ყველა შემთხვევაში სწორედ კაპიტალიზმის განვითარება ხდება პოლიტიკური და ლეგალური ცენტრალიზაციის სა-

¹ Alexander Maxwell. The Comparative approach to National Movements: Miroslav Hroch and Nationalism Studies (Association for The Study of Nationalities). New York, NY: Routledge, 2012, გვ. 1.

² Miroslav Hroch. Social Preconditions of National Revival in Europe: A Comparative Analysis Of The Social Composition of Patriotic Groups Among The Smaller European Nations. New York, NY: Columbia University Press, 2000, გვ. 4.

წინდარი, რამდენადაც იქმნება საერთო საბაჟო და ფინანსური სისტემის საჭიროება. მიუხედავად ამისა, ჰროშის თანახმად, მხოლოდ ეკონომიკური შემადგენელის საჭიროებებით ნაციონალური კონსოლიდაციის პროცესების ახსნა შეუძლებელია, რამდენადაც ეკონომიკურ შემადგენელს, ხშირ შემთხვევაში, ურთიერთობის სხვა სახე ან სახეების ერთობლიობა განაპირობებს (მაგალითისთვის მას მოჰყავს ავსტრია-უნგრეთისა და ბოჰემიის მაგალითი, სადაც ბოჰემიის ინტეგრაცია საერთოავსტრიულ „ეკონომიკურ სივრცეში“ ტერიტორიისა და მოსახლეობის მოცულობის გამო ვერ მოხდა).¹

ჰროშის ძირითადი კონტრიბუცია პატარა ერებში ნაციონალური მოძრაობების ევოლუციის აღწერაში მდგომარეობს. მან გამოყო ნაციონალური მოძრაობების განვითარების 3 ფაზა:

ა) „სამეცნიერო ინტერესის ფაზა“ – ნაციონალური ცნობიერება ამ ეტაპზე არ არსებობს. აქტივისტების პატარა ჯგუფები, ძირითადად ინტელექტუალები, განმანათლებლობის ტრადიციების შესაბამისად, გარკვეულ ინტერესს ავლენენ საკუთარი ჩაგრული (ჰროში თავის ნაშრომში საუბრობს პატარა ერების ნაციონალურ მოძრაობებზე XIX საუკუნის მეორე ნახევარში. თითოეული მათგანი ამ პერიოდში, რომელიმე ევროპული იმპერიის საზღვრებში იყო მოქცეული) ერების ისტორიის, კულტურისა და ენების მიმართ. ამ ინტელექტუალებს, როგორც წესი, არც მნიშვნელოვანი სოციალური გავლენები გააჩნდათ და არც უცდიათ ნაციონალური აგიტაციის დაწყება. შესაბამისად, ამ ინტერესს არანაირი ორგანიზაციული ბაზა არ ჰქონია და არც რაიმე სახის მოძრაობაში გადაზრდილა. ამ ფაზას თავად ჰროშიც და სხვა მკვლევარებიც ახასიათებენ, როგორც ლიბერალური ეპოქისათვის დამახასიათებელ რომანტიკულ ინტერესს საკუთარი ეთნოსის წარსულისა და მითებისადმი (საინტერესოა, რომ ა ფაზა ხშირად, მათდაუნებურად, შეიძლება სხვა ეთნოსის წარმომადგენლებმა დაიწყონ. მაგალითად, ბალტიის ხალხების ისტორიისა და კულტურისადმი „სამეცნიერო ინტერესი“ თავდაპირველად

¹ Miroslav Hroch. Social Preconditions of National Revival in Europe: A Comparative Analysis Of The Social Composition of Patriotic Groups Among The Smaller European Nations. New York, NY: Columbia University Press, 2000, გვ. 6.

გერმანელმა ბერებმა და სწავლულებმა გამოხატეს¹).

ბ) „პატრიოტული აგიტაციის ფაზა“ – ამ პერიოდში, ჩნდება ახალი სახის ინტელექტუალების ჯგუფები, რომლებიც არ კმაყოფილდებიან უბრალო „სამეცნიერო ინტერესით“ და საკუთარ მისიად ხალხში ნაციონალური ცნობიერების გავრცელებას აღიქვამენ. სამეცნიერო ინტერესი ერის წარსულისადმი მძაფრდება, თუმცა ამ ინტერესს უკვე პოლიტიკურ-ნაციონალური შემადგენელიც ემატება.

გ) „მასობრივი ეროვნული მოძრაობის შექმნა“ – ამ ეტაპზე წარმატებული „პატრიოტული აგიტაციის“ (ბ ფაზა) შედეგად, ნაციონალური იდეა მნიშვნელოვან სახალხო მხარდაჭერას მოიპოვებს. პროშის მიხედვით, ევროპული ეროვნული მოძრაობების გ ფაზაზე გადასვლა, თითქმის ყველა შემთხვევაში, წარმატებული ნაციონალური პროგრამის არსებობაზე მიუთითებდა და შესაბამისად, ერის შექმნა, ამ ეტაპზე უკვე შეუქცევადი პროცესი იყო.²

აქვე პროში ეროვნული მოძრაობების განვითარების ფაზებს სვამს XIX საუკუნის საერთო სოციალური ტრანსფორმაციების კონტექსტში. ამ მხრივ, იგი გამოყოფს ორ პერიოდს: 1) აბსოლუტიზმთან დაპირისპირების და ბურჟუა-კაპიტალისტური რევოლუციების პერიოდი; და 2) კაპიტალიზმის გამარჯვებისა და მუშათა მოძრაობების განვითარების პერიოდი. პროშის მიხედვით, ნაციონალური მოძრაობების განვითარების ა ფაზა, თითქმის მთლიანად ემთხვევა ბურჟუა-კაპიტალისტური რევოლუციების პერიოდს, ხოლო გადამწყვეტი – ბ ფაზიდან გ-ში გარდამავალი პერიოდი, ხშირ შემთხვევაში, მაშინ დგება, როდესაც „კაპიტალისტური წესრიგის“ დამყარების შედეგად წარმოქმნილი ანტაგონიზმი ბურჟუაზიასა და პროლეტარიატს შორის უკვე გადამწყვეტი სოციალური ფაქტორია. პროში დეტალურ ცხრილს იძლევა, სადაც ნაციონალური მოძრაობების განვითარების ფაზების ანალიზის საფუძველზე, მათ 4 ტიპს გამოყოფს:³

¹ Robert J. Kaiser. The Geography of Nationalism in Russia and USSR. Princeton, NJ: Princeton University Press, 1994, გვ. 67

² Miroslav Hroch. Social preconditions of National Revival in Europe, გვ. 25.

³ Miroslav Hroch. Social preconditions of National Revival in Europe, გვ. 27.

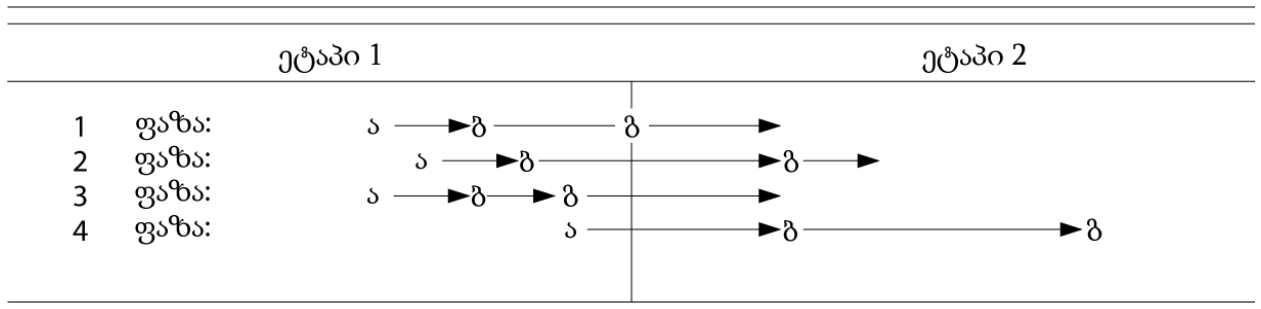

განმარტება: ეტაპი 1 – ბურჟუა-კაპიტალისტური რევოლუციების პერიოდი. ეტაპი 2 – დამკვიდრებული კაპიტალისტური ეკონომიკური ურთიერთობებისა და მუშათა მოძრაობების ჩამოყალიბების პერიოდი.

1 ტიპის შემთხვევაში ყველაზე მნიშვნელოვანი ბ ფაზა მთლიანად ბურჟუა-კაპიტალისტური რევოლუციის კონტექსტში მიმდინარეობს. 2 ტიპის შემთხვევაში ბ ფაზა კაპიტალისტური რევოლუციის პირობებში იწყება, თუმცა გრძელდება დამყარებული „კაპიტალისტური წესრიგისას“ და გ ფაზაში ტრანზიციაც აქვე ხდება. 3 ტიპისას ფაზების სწრაფი მონაცვლეობა ხდება და მასობრივი ეროვნული მოძრაობა ჯერ კიდევ არსებული, ფეოდალური ურთიერთობების პირობებში იქმნება (მაგალითად, პოლონეთი). 4 და ყველაზე გავრცელებული ტიპის პირობებში, „პატრიოტული აგიტაციის“ ფაზა მეტ-ნაკლებად განვითარებული ინდუსტრიული საზოგადოების პირობებში იწყება და გ ფაზაზე ტრანზიციაც უკვე მსოფლიო ომთაშორის პერიოდში ხდება.¹

ჰროშის თეორიული ჩარჩოს ზეგავლენა ნაციონალიზმის კვლევებზე უმნიშვნელოვანესია. თანამედროვე მკვლევართა უმრავლესობა სწორედ მისი ჩარჩოს საფუძველზე აწარმოებს კონკრეტული ეროვნული მოძრაობების კვლევას. დღემდე ხდება მისი თეორიის შეესება და არსებული რეალიების შესაბამისად ადაპტაცია. გარდა ამისა, მართალია, ჰროში საკუთარ თეორიის ვალიდურობას მხოლოდ ევროპულ კონტექსტში აღიქვამდა, არაერთმა მკვლევარმა მისი თეორია ევროპის მიღმა მიმდინარე პრო-

¹ Miroslav Hroch. Social Preconditions of National Revival in Europe: A Comparative Analysis Of The Social Composition of Patriotic Groups Among The Smaller European Nations. New York, NY: Columbia University Press, 2000, გვ. 93.

ცესებსაც წარმატებით მიუსადაგა.¹

საინტერესოა ჰროშის დამოკიდებულება ტერმინი „ნაციონალიზმის“ გამოყენების მიმართ, რომელიც მკვეთრად ნეგატიურად შეგვიძლია შევაფასოთ. მის მიხედვით, ევროპაში ერების მშენებლობის და ნაციონალური კონსოლიდაციის პროცესებისათვის „ნაციონალიზმის“ დარქმევით, საკითხისადმი მეცნიერული ინტერესის ფარგლები იზღუდება და დოგმატურ ფაზაზე რჩება.²

ერების ფორმაციისა და ნაციონალიზმის კვლევებში კიდევ ერთი მნიშვნელოვანი ავტორია ბენედიქტ ანდერსონი. წიგნში „წარმოსახვითი საზოგადოებანი“ (“Imagined Communities”)³ ანდერსონი საკუთარ მოდერნისტულ თეორიას ავითარებს ერების ფორმირების პროცესთან დაკავშირებით. იგი ერის შემდგენაირ დეფინიციას გვთავაზობს: „ერი არის გამოგონებული პოლიტიკური საზოგადოება, რომელიც ერთსა და იმავე დროს შეზღუდულიც არის და სუვერენულიც“.⁴ ამგვარი არაერთგვაროვანი დეფინიციის განმარტებისათვის, ვფიქრობ, ისევ ანდერსონის მოშველიებაა საჭირო. იგი თავად განმარტავს ამ დეფინიციაში ყველა ორაზროვან ცნებას. მისი მიხედვით, ერი გამოგონილია, რამდენადაც ნებისმიერი, თუნდაც ყველაზე მცირე ზომის ერის წევრები ამავე ერთობის მხოლოდ უმცირეს შემადგენელ ნაწილს შეხვდებიან თავიანთი ცხოვრების მანძილზე. მიუხედავად ამისა, მათ გარკვეული საერთოობისა და სოლიდარობის გრძნობა გააჩნიათ. ერი შეზღუდულია, რამდენადაც ყველაზე დიდი ზომის ერსაც კი გააჩნია პოლიტიკური საზღვრები, რომლის მიღმაც სხვა ერების ტერიტორია იწყება. ყველაზე თავგამოდებულ ნაციონალისტებსაც კი არასოდეს სურდათ მთელი კაცობრიობ-

¹ Farhan Siddiqi. The politics of Ethnicity in Pakistan: The Baloch, Sindhi and Mohajir Ethnic Movements. Routledge, 2012; Henio Hoyo. Transplant or graft: Hroch and the Mexican patriotic movements. გვ. 25-43.

² Daniel Esparza – Interview with Miroslav Hroch. https://www.academia.edu/2367642/DANIEL_ESPARZA_INTERVIEW_WITH_MIROSLAV_HROCH.

³ ბენედიქტ ანდერსონი. წარმოსახვითი საზოგადოებანი. თბილისი: „ენა და კულტურა“, 2003. სხვათა შორის, ამ წიგნის ქართულ თარგმანში სიტყვა „წარმოსახვითი“, როგორც ჩანს, შეცდომით არის გამოყენებული. ერთ-ერთ ინტერვიუში ანდერსონი, დეტალურად ხსნის სიტყვა “imagined”-ის მნიშვნელობას, როგორც „გამოგონებულს, თუმცა რეალურად არსებულს“, განსხვავებით წარმოსახვითისაგან, რომელიც მხოლოდ გონებაში არსებული კატეგორიაა. Anil Ramdas interview with Benedict Anderson. <https://www.youtube.com/watch?v=cNJuL-Ewp-A>.

⁴ Benedict Anderson. Imagined Communities: Reflections on the Origin and Spread of Nationalism. London: Verso, 2006, გვ. 6.

ის თავიანთი ერის ფარგლებში ხილვა. ამგვარ შემზღვეულ ინკლუზიურობას, მეტი სიყბადისათვის, ანდერსონი ქრისტიანობის უნივერსალურ დოქტრინას უპირისპირებს, რომელშიც შესაძლებელია (მისასალმებელიც) მთელი კაცობრიობის გაერთიანება.¹

ერი სუვერენულია, რამდენადაც მისი კონცეფცია განმანათლებლობისა და რევოლუციების პერიოდში იღებს სათავეს. მაშინ, როდესაც რელიგიური იდენტობა მნიშვნელობას კარგავს და „ერები თავისუფლებაზე ოცნებობენ“. სწორედ ამ თავისუფლების განსახიერებაა სუვერენული სახელმწიფო, რომელიც რელიგიური იდენტობის პრიმატს ნაციონალურით ანაცვლებს და, შესაბამისად, სუვერენის პოზიციას იკავებს.²

საინტერესოა, რომ გელნერისა და სხვა თეორეტიკოსებისაგან განსხვავებით, ანდერსონი ნაციონალიზმის სამშობლოდ დასავლეთ ნახევარსფეროს მოიაზრებდა. ანდერსონი დეტალურად იკვლევს XVIII საუკუნის მიწურულიდან XIX საუკუნის შუახანებამდე ამერიკებში შექმნილ პოლიტიკურ ერთეულებს, რომლებიც საკუთარ თავს „ერად“ განსაზღვრავდნენ და აცხადებს, რომ თანამედროვე ერი-სახელმწიფოს პროტოტიპი სწორედ განთავისუფლებული ესპანური კოლონიების, ბრაზილიისა და აშშ-ს შემთხვევებში იკვეთება. გარდა ამისა, ანდერსონი ამ მოდელის უნივერსალურობასა და „ტრანსპორტაბელურობაზე“ საუბრობს. მისთანახმად, სწორედ დასავლეთ ნახევარსფეროში შექმნილი მოდელი იქნა მორგებული ევროპულ კონტექსტს ერების ფორმირებისა და სახელმწიფოების მშენებლობის თვალსაზრისით. ამის შემდგომ, „ერის“ მოდელი კოლონიალიზმის საშუალებით შეტანილ იქნა აფრიკულ და აზრიურ კონტინენტებზე.

ანდერსონი მნიშვნელოვან აქცენტს აკეთებს „ბეჭდური კაპიტალიზმის“ ცნებაზე, რამდენადაც სწორედ მის განვითარებას უკავშირებს „ნაციონალური სოლიდარობის“³ ემოციური ასპექტის გაჩენას. საერთო ლიტერატურული ენის გაჩენის პირობებში (რაც ანდერსონთან ასევე კაპიტალისტური საზოგადოების ინტერესებთან არის დაკავშირებული), ნაბეჭდი ლიტერატურის მასიურმა გამოცემებმა შექმნა გარკვეული საერთოობისა და „ჰორიზონტალური მეგობრობის“ განცდა, რომელიც არსებული კლასობრივი

¹ Benedict Anderson. *Imagined Communities*, გვ. 7.

² Benedict Anderson. *Imagined Communities*, გვ. 8.

³ Benedict Anderson. *Imagined Communities*, გვ. 47.

დაპირისპირების მიღმა მოქმედებს. შეიქმნა საერთო წარმოდგენები და „მითები“ წარსულზე, საერთო განწყობები მომავალზე და ა.შ. ამ ფენომენის განვითარება, ცხადია, თანამედროვე ტელე-რადიო კომუნიკაციების, სპორტისა და მასკულტურის ტენდენციებში შეგვიძლია მოვიძიოთ, რომლებიც უზარმაზარ როლს ასრულებენ ნაციონალური იდენტობის აქტუალობის შენარჩუნების თვალსაზრისით.¹

ანდერსონის როლი ნაციონალიზმისა და ერების ფორმირების თვალსაზრისით ფასდაუდებელია. გამოგონილი საზოგადოებების მისეული ცნება პრაქტიკულად ყველა მკვლევარის მიერ არის აღიარებული და ერის მოდერნისტული გააზრებისათვის ერთ-ერთ ძირითად ქვაკუთხედს წარმოადგენს. საინტერესოა ის გარემოებაც, რომ ანდერსონი ნაციონალიზმის ფენომენს არ აღიქვამდა ნეგატიურ კონტექსტში: „როდესაც ნაციონალიზმის მკვლევარებზე დაფიქრდებით, გელნერზე ან ჰობსბაუმზე, ადვილად ამოიცნობთ მათ ნეგატიურ დამოკიდებულებას ნაციონალიზმის ფენომენისადმი. მე ვფიქრობ, რომ ნაციონალიზმი შეიძლება მიმზიდველი იდეოლოგია იყოს. მე მისი უტოპიური ელემენტები მომწონს“.²

ზემოთ განხილული ავტორები ნაციონალიზმისა და ნაციონალური კონსოლიდაციის პროცესების კვლევების ყველაზე მნიშვნელოვან საფუძველს ქმნიან. მათ შრომებს, თანამედროვე მკვლევარების დიდი უმრავლესობა ეყრდნობა.

¹ Benedict Anderson. *Imagined Communities*, გვ. 86.

² Interview with Benedict Anderson, 2005. <https://www.lorenzk.com/english/2005/benedict-anderson-interview/>.

თავი I

ნაციონალური კონსოლიდაციის პროცესები რუსეთის იმპერიაში

1.1 ბატონყმობის გაუქმება და 1897 წლის მოსახლეობის აღწერა

„ჩემი სურვილია ბატონ-ყმობის გაუქმება. თქვენ თავად გესმით, რომ დღევანდელი მდგომარეობა დიდხანს ვერ გაგრძელდება. უმჯობესია ბატონ-ყმობის ზემოდან მოსპობა, ვიდრე იმ დროის ლოდინი, როდესაც გლეხობა, ქვემოდან მოსპობს მას“, – ამ სიტყვებით მიმართა რუსეთის იმპერატორმა ალექსანდრე მეორემ თავად-აზნაურობის წარმომადგენლებს 1856 წლის 30 მარტს.¹ ბატონყმობა უკვე გაუქმებული იყო იმპერიის რამდენიმე დასავლურ რეგიონში: პოლონეთის გუბერნიებში (აქ ბატონყმობა ჯერ კიდევ ნაპოლეონმა გააუქმა 1807 წელს, რაც არ შეცვლილა არც პოლონეთის სამეფოს არსებობის პირობებში და არც მისი გაუქმების შემდეგ), ესტლანდიაში (ბატონყმობა გაუქმდა 1816 წელს), კურლანდიაში (1817 წელს) და ლივონიაში (1819 წელს), თუმცა ყმები მიწის გარეშე იქნენ გათავისუფლებულნი. ²მნიშვნელოვანია ის გარემოებაც, რომ საუბარი იყო კერძო საკუთრებაში მყოფი ყმების გათავისუფლებაზე. სახელმწიფო საკუთრებაში მყოფი გლეხები, რომლებსაც რუსეთის იმპერიის სახელმწიფო ქონების სამინისტრო განკარგავდა, მხოლოდ 1866 წელს იქნენ გათავისუფლებული. რუსეთის იმპერიის მმართველ წრეებში (იმპერატორიც ამ პოზიციას იზიარებს) 1850-იანი წლებიდან ჩამოყალიბებულია მოსაზრება, რომ აუცილებელია ეკონომიკური მოდერნიზაცია და სხვა ევროპულ სახელმწიფოებთან ჩამორჩენილობის აღმოფხვრა. ამ მიზნით, იმპერიაში განხორციელდა გარკვეული ეკონომიკური რეფორმები. ამ რეფორმების უმნიშვნელოვანეს ნაწილად მიიჩნეოდა ბატონყმობის გაუქმება. ავტორებს იმედი ჰქონდათ, რომ შედეგად შეიქმნებოდა საბაზრო ეკონომიკის განვითარებისათვის მნიშვნელოვანი ფუნდამენტი, რაც, თავის მხრივ, ინდუსტრიალიზაციის ტემპებს დააჩქარებდა და რუსე-

¹ Robert J. Kaiser. The Geography of Nationalism in Russia and USSR. Princeton, NJ: Princeton University Press, 1994, გვ. 48.

² Robert J Kaiser. The Geography of Nationalism in Russia and USSR, გვ. 49.

თის იმპერიის ევროპულ პოლიტიკურ სცენაზე დაბრუნებას თუ ყირიმის ომში დამარცხების შემდეგ შერყეული პრესტიჟის აღდგენას შეუწყობდა ხელს. შეიქმნა რეფორმის გეგმა, რომლის მიხედვითაც უნდა წარმართულიყო პროცესი.¹

პირველი მნიშვნელოვანი დაპირისპირება ყმებისათვის მიწის გამოყოფის საკითხის ირგვლივ მოხდა. თავადაზნაურობა დათანხმდა ყმების გათავისუფლებას, თუმცა მათთვის მიწის გამოყოფის გარეშე, რაც პრაქტიკულად ახალი, დასავლურ პროლეტარიატთან მიახლოებული კლასის გაჩენას გულისხმობდა. იმპერატორი და მისი მრჩეველები ამის წინააღმდეგი იყვნენ, რამდენადაც პოლიტიკური სტაბილურობისათვის დიდ საფრთხედ აღიქვამდნენ უმინო გლეხობას და ეშინოდათ ევროპაში 1848 წელს განვითარებული მოვლენების მსგავსი სცენარის რუსეთში განმეორებისა. მეორე მხრივ, ყმებისათვის მიწის მიცემა ძლიერი დარტყმა იქნებოდა თავადაზნაურობის ინტერესებზე, რამდენადაც მათ მრავალრიცხოვანი და იათვი მუშახელის გარეშე დატოვებდა. აქედან გამომდინარე, განისაზღვრა მთავარი პრინციპი, რომლის მიხედვითაც უნდა წარმართულიყო პროცესი: გლეხობა არ უნდა გამხდარიყო ეკონომიკურად თვითმყოფადი კლასი, რამდენადაც ეს პრაქტიკულად გაანადგურებდა თავადაზნაურობას, როგორც მნიშვნელოვანი ეკონომიკური და, შესაბამისად, პოლიტიკური გავლენის მქონე სოციალურ ჯგუფს. იმისათვის, რომ გლეხობა თავადაზნაურობაზე „მიბმული“ დარჩენილიყო, შეიქმნა რამდენიმე შეზღუდვა: რეალურად ბატონყმობის გაუქმება ძალაში ორ წელიწადში შედიოდა. ამ გარდამავალი პერიოდის განმავლობაში გლეხობისათვის არაფერი იცვლებოდა. მეორე, უფრო მნიშვნელოვანი შეზღუდვა იმაში მდგომარეობდა, რომ თავადაზნაურობას საკუთრებაში გადაეცემოდა საჯარო საკუთრებაში არსებული ტერიტორიების მნიშვნელოვანი ნაწილი (отрезки). აქ იგულისხმებოდა ტყეები, გზები, მდინარეები და ა.შ. რასაკვირველია, გლეხობას მომავალში ამ ტერიტორიებით სარგებლობის სანაცვლოდ გარკვეული საფასური უნდა გადაეხადა მფლობელებისათვის. ყველაზე მნიშვნელოვანი შეზღუდვა გლეხობისათვის მიწის გამოსასყიდი გადასახადის დაწესებაში მდგომარეობდა. გამოსასყიდის 75%-ს თავადაზნაურობას სახელმწიფო უხ-

¹ Robert J Kaiser. The Geography of Nationalism in Russia and USSR, გვ. 48.

დიდა პროექტის ძალაში შესვლისთანავე, თუმცა გლეხებს ვალდებულება ეკისრებოდათ მომდევნო 49 წლის განმავლობაში სახელმწიფოსათვის დაებრუნებინათ ეს თანხა (გარკვეული პროცენტით. მიწის გამოსასყიდი გადასახადები მხოლოდ 1907 წლის 1 იანვარს გაუქმდა).¹

ამგვარი შეზღუდვებით 1861 წლის 3 მარტს გამოქვეყნდა ბატონყმობის გაუქმების მანიფესტი აღმოსავლეთ საქართველოში ბატონყმობის გაუქმება 1864 წლიდან დაიწყო და თავადაზნაურობისათვის გაცილებით უკეთესი პირობებით მოხდა, ვიდრე რუსეთის იმპერიის სხვა ნაწილებში), რომელიც აცხადებდა, რომ ყოფილ ყმებს თავისუფალი მოქალაქეების უფლებები ეძლეოდათ, მათ შორის ქონების ფლობის უფლება.² ამ გადაწყვეტილების იმპლემენტაცია და შედეგები დღემდე დავის საგანია, თუმცა ცალსახაა ის, რომ ამ რეფორმამ რუსეთის იმპერიაში ახალი პერიოდისა და, შესაბამისად, ახალი სახის სოციალური და ეკონომიკური ურთიერთობების დადგომა აღნიშნა, რომელმაც კოლოსალური გავლენა მოახდინა იმპერიისა და მისი შემადგენელი ეთნოსების განვითარებაზე.

ბატონყმობის გაუქმება რუსეთის იმპერიაში მნიშვნელოვანი მომენტი იმპერიის ეთნიკური ჯგუფებისთვისაც. პირველ რიგში, ეს ერთგვარი სიმბოლოა, რომელიც ფეოდალური ეკონომიკიდან ინდუსტრიულ, მოდერნულ წესრიგზე გადასვლის მცდელობას აღნიშნავს. როგორც ზემოთ აღინიშნა, სწორედ ამ პერიოდის ფენომენად შეგვიძლია მივიჩნიოთ თანამედროვე ერი და მის ფორმირებასთან დაკავშირებული ნაციონალური კონსოლიდაციის პროცესები. ამასთანავე, ბატონყმობის გაუქმებამ მოხსნა არსებული შეზღუდვები (თუმცა არა ყველა და არა მაშინვე) იმპერიის ტერიტორიაზე გადაადგილებასთან დაკავშირებით. გეოგრაფიული მობილობა კი, როგორც ქვემოთ ვიხილავთ, მნიშვნელოვან როლს ასრულებს სხვადასხვა ეთნოსების ნაციონალიზაციის თვალსაზრისით. რუსეთის იმპერიის ეთნოსების მდგომარეობის შესახებ XIX საუკუნის მეორე ნახევარში უმნიშვნელოვანეს ინფორმაციას იძლევა 1897 წელს რუსეთის იმპერიაში ჩატარებული მასშტაბური მოსახლეობის აღწერა. მისი ანალიზის საფუძველზე

¹ Robert J Kaiser. The Geography of Nationalism in Russia and USSR, გვ. 91.

² Robert J Kaiser. The Geography of Nationalism in Russia and USSR, გვ. 92.

საშუალება გვეძლევა შევაფასოთ ნაციონალური კონსოლიდაციის რა ღონეზე იმპერიის შემადგენლობაში მყოფი სხვადასხვა ეთნიკური უმცირესობები. ასევე, მარტივი გამოსაკვეთია, იმპერიული ადმინისტრაციის ნაციონალური პოლიტიკა და დამოკიდებულება ეთნიკური ჯგუფებისადმი.

1897 წლის მოსახლეობის აღწერა რუსეთის იმპერიაში პირველი და უკანასკნელი აღმოჩნდა. იდეა ჯერ კიდევ 1877 წელს წამოაყენა ცნობილმა გეოგრაფმა და რუსეთის იმპერიის ცენტრალური სტატისტიკური ბიუროს ხელმძღვანელმა პიოტრ სემიონოვ-ტიან შანსკიმ. 1895 წელს კი, იმპერატორმა ნიკოლოზ II -მ პროექტი დაამტკიცა.¹

მოსახლეობის აღწერა ორ ნაწილად ჩატარდა და აღწერით საქმნიანობას თითქმის 135 000 ადამიანი აწარმოებდა (ძირითადად მღვდლები, მასწავლებლები და წერა-კითხვის მცოდნე ჯარისკაცები). აღწერის პირველ ეტაპზე შექმნილი იქნა კითხვარები, რომლებიც ძირითადად ნაციონალური და ადმინისტრაციული ხასიათის შეკითხვებს მოიცავდა (სახელი და გვარი, სქესი, მშობლიური ენა, ქორწინების სტატუსი, საქმიანობა, დაბადების ადგილი, რეგისტრაციის ადგილი, საცხოვრებელი ადგილი, სოციალური სტატუსი, რელიგიური კუთვნილება, წერა-კითხვის ცოდნა). პირველ ეტაპზე (1896 წლის დეკემბერი – 1897 წლის იანვარი) შეგროვებული ინფორმაცია მომდევნო წლის განმავლობაში იქნა გადამოწმებული და შევსებული. მონაცემების დამუშავებას თითქმის 8 წელი დასჭირდა და ბოლო ნაწილი 1905 წელს იქნა გამოქვეყნებული. მნიშვნელოვანია ის მომენტი, რომ იმპერიული ადმინისტრაცია დიდი გულმოდგინებით ეკიდებოდა 1897 წლის მოსახლეობის აღწერას. შეიქმნა მთელი რიგი სპეციალური შტატები და სააღწერო კომისიები, რომელთა ერთადერთ დანიშნულებას პროცესის ნორმალურ პირობებში წარმართვა წარმოადგენდა.²

აღწერის შედეგად დადგინდა, რომ იმპერიის მოსახლეობა 122 666 500 ადამიანს შეადგენდა. მოსახლეობის პროცენტული დაჯგუფება ნაციონალური ნიშნით (მნიშვნელოვანია ის გარემოება, რომ ნაციონალობის განმსაზღვრელ პრინციპად მშობლიური

¹ История российской государственной статистики. 1811-2011. Москва: ИИЦ «Статистика России», 2011, გვ. 66.

² История российской государственной статистики. 1811-2011, გვ. 68.

ენა იქნა აღებული) შემდეგნაირად გამოიყურებოდა:

- რუსები (Великорусский) – 44,32%
- უკრაინელები (Малорусский) – 17.81%
- პოლონელები – 6.31%
- ბელორუსები (Белорусский) – 4,68%
- თურქული ხალხები – 10.82%
- ებრაელები – 4.03%
- ფინური ხალხები – 2.78%
- ლიტველები და ლატვიელები – 2.46%
- გერმანელები – 1.42%
- კავკასიელი მთიელები (горцы) – 1.34%
- ქართველები – 1.07%
- სომხები – 0.93%
- ირანული ხალხები – 0.62 %
- მონღოლები – 0.38%
- სხვები – 1.03%.¹

ამ მონაცემებით ირკვევა, რომ რუსეთის იმპერიაში (ფინეთის დიდი სათავადოს გამოკლებით) მოსახლეობის უმრავლესობა, დაახლოებით 55.7%, ეთნიკურად არარუსი იყო. ასევე მნიშვნელოვანია ის გარემოება, რომ 1926 წელს, უკვე საბჭოთა მთავრობის პირობებში ჩატარებული მოსახლეობის აღწერისას, როდესაც მოსახლეობას ენასთან ერთად ეთნიკურ კუთვნილებასაც ეკითხებოდნენ, დადგინდა, რომ ეთნიკურად არარუსი მოსახლეობიდან 6.5 მლნ ადამიანი მშობლიურ ენად რუსულს ასახელებდა. შესაბამისად, 1897 წლის აღწერისას ეს ადამიანები რუსული ეთნოსის წევრებად ჩითვლებოდნენ. აქედან გამომდინარე, შეგვიძლია ვივარაუდოთ, რომ XIX საუკუნის მიწურულისათვის რუსეთის იმპერიაში ეთნიკურად არარუსი მოსახლეობის პროცენტული რაოდენობა 60%-ს აღემატებოდა.² გარდა ამისა, მნიშვნელოვანია ტერმინოლოგია, რო-

¹ Richard Pipes. The Formation of the Soviet Union, გვ. 2.

² Richard Pipes. The Formation of the Soviet Union, გვ. 2.

მელიც მოსახლეობის აღწერისას გამოიყენებოდა უკრაინელებისა და ბელორუსების მიმართ: მცირე რუსები (უკრაინელები) და თეთრი რუსები (ბელორუსები) საერთო დიდი რუსული ოჯახის წევრებად არიან წარმოდგენილი, თუმცა გარკვეული „მცირედი“ განსხვავების არსებობის უგულებელყოფას იმპერიული აპარატიც კი მოერიდა. ამ გზით, იმპერიის „ბირთვის“ – რუსული ეთნოსის რაოდენობის ხელოვნურად გაზრდა ხდებოდა. იმპერიულ პოლიტიკას ასევე კარგად გამოხატავს ის გარემოება, რომ მოსახლეობის აღწერისას პოლონელების საერთო რაოდენობა ხელოვნურად იქნა შემცირებული.¹

ამგვარი ეთნო-ნაციონალური მრავალფეროვნების მიუხედავად, იმპერიული ადმინისტრაციული აპარატი ქვეყნის ტერიტორიების მართვას სტანდარტიზებული მექანიზმებით ახორციელებდა და არავითარ მნიშვნელობას არ ანიჭებდა შემადგენელი ეთნოსების განსხვავებებს. იმპერია იმართებოდა ისე, თითქოს ის ეთნიკურად ჰომოგენური ერთეული ყოფილიყო. რუსული მონარქიის ისტორიის განმავლობაში არსებობდა მთელი რიგი შემთხვევები, როდესაც სხვადასხვა ნაციონალურ ტერიტორიებს სპეციალური სტატუსი, პრივილეგიები და გარკვეული ავტონომიაც კი მინიჭებიათ (ფინეთის დიდი სათავადო თითქმის მთელი XIX საუკუნის განმავლობაში, პოლონეთი 1830-31 წლის აჯანყებამდე და ა.შ.), თუმცა მნიშვნელოვანია პრინციპი, რომლის მიხედვითაც ამგვარი გადაწყვეტილებები მიიღებოდა და, დანამდვილებით შეიძლება ითქვას, რომ ამ გადაწყვეტილებების საფუძველი ყოველთვის კონკრეტული პოლიტიკური მიზნების მიღწევა იყო და არა იმპერიის ეთნიკური მრავალფეროვნების შესაბამისად ადმინისტრირება. მართვის ამგვარი სტილი დამახასიათებელია ზოგადად მონარქიებისათვის (გამონაკლისი შემთხვევების პოვნაც, რასაკვირველია, შესაძლებელია. მაგალითად, ავსტრიულ-უნგრეთის იმპერია XIX საუკუნის მეორე ნახევარში), თუმცა რუსეთის იმპერიის შემთხვევაში ეს მომენტი გამძაფრებული იყო იმით, რომ რუსი მონარქები საკუთარ თავს აღიქვამდნენ ნახევრად ველურ ტერიტორიაზე წესრიგისა და სტაბილურობის შემქნელ უცხოელ სუვერენებად. მათ არ ჰქონდათ ამ ტერიტორიაზე მცხოვრებ ხალხთან ერთიანობის არანაირი განცდა.² შესაბამისად, XIX საუკუნის მეორე ნახევრამდე რუსი იმპერა-

¹ Richard Pipes. The Formation of The Soviet Union, გვ. 3.

² Richard Pipes. The Formation of The Soviet Union, გვ. 6

ტორებისათვის არსებითად არანაირი განსხვავება რუს და იმპერიაში შემავალი სხვა ეთნოსის გლეხს შორის არ არსებობდა (თუმცა გარკვეული სწრაფვა კულტურული კომოგენიზაციისაკენ უკვე ეკატერინე II-ის პირობებში არის შესამჩნევი. მიუხედავად ამისა, XIX საუკუნის მეორე ნახევრამდე „აკულტურიზაცია“ ძირითადად იმპერიის სხვადასხვა ეთნოსების ადმინისტრაციულ აპარატში ინტეგრაციისაკენ არის მიმართული.

სიტუაცია იცვლება ნაციონალიზმის ტალღასთან ერთად, 60-70-იან წლებში, როდესაც რუსი ინტელექტუალების მნიშვნელოვანი ნაწილის ნაციონალიზაცია ხდება. აქტიურად იწყება ლიტერატურასა და საჯარო სივრცეში „რუსული იდეის“ გააზრება. რას ნიშნავს რუსული იდენტობა და რა თვისებების მატარებელია რუსი ადამიანი? ევროპული ტენდენციების შესაბამისად, ერთგვარი აღფრთოვანება „ჩვეულებრივი ხალხის“ ადათებითა და წეს-ჩვეულებებით. ამგვარი კითხვების გაჩენა, რასაკვირველია, თავად რუსულ ეთნოსში მიმდინარე ნაციონალური კონსოლიდაციისა და თანამედროვე ტიპის ერის ფორმირების პროცესზე მეტყველებს. მომდევნო დეკადების განმავლობაში ის, რასაც მომავალში ლენინი „დიდ რუსულ შოვინიზმს“ უწოდებს, ძლიერდება და პრაქტიკულად მთელ რუსულ ინტელექტუალურ სივრცეს იკავებს. შესაბამისად, მონარქიას ამ მდგომარეობასთან ადაპტაცია უწევს.¹ ძლიერდება რუსიფიკაციის პოლიტიკები არარუსულ ეთნოსებში, რაც მნიშვნელოვანწილად აჩქარებს ამ ჯგუფების ნაციონალიზაციის პროცესს. მაგალითისათვის, უკრაინული ენის გამოყენების სრულად აკრძალვა სკოლებსა და ნებისმიერი სახის ბეჭდურ გამოცემებში (ალექსანდრე II-ის მიერ გამოცემული ემსის ბრძანება 1876 წელს).² მანამდე, 1863 წელს, იმპერიის შინაგან საქმეთა მინისტრმა ვალუევმა წარმოთქვა ცნობილი სიტყვები: „უკრაინული ენა არასოდეს არსებობდა, არ არსებობს და არ იარსებებს. ეს იგივე რუსული ენაა, მხოლოდ პოლონურით დაბინძურებული“.³ ეს სიტყვები ზუსტად ასახავს რუსული იმპერიული აპარატის დამოკიდებულებას უკრაინელების მიმართ. ანალოგიური პოლიტიკა იქნა გატარებული პოლონეთსა და ბელარუსში 1864 წელს, როდესაც პოლონური და ბელარუსული ენების გამოყე-

¹ Robert J. Kaiser. The Geography of Nationalism in Russia and USSR, გვ. 35.

² Paul Robert Magosci. A History of Ukraine. გვ. 280.

³ Paul Robert Magosci. A History of Ukraine. გვ. 369.

ნება აიკრძალა საჯარო ადგილებში. 80-იან წლებში პოლონური ენა მთლიანად იქნა განდევნილი საჯარო სივრციდან, რამდენადაც აიკრძალა მისი გამოყენება სკოლებსა და უნივერსიტეტებში. შედეგად, პოლონელებში წერა-კითხვის მაჩვენებელი მნიშვნელოვნად დაეცა. პოლონელებს არ სურდათ რუსულად წერა-კითხვის შესწავლა. საინტერესოა, რომ ოფიციალური იმპერიული სტატისტიკის მიხედვით, 1901 წლისათვის პოლონური გუბერნიების მოსახლეობის თითქმის მესამედი არალეგალურ საგანმანათლებლო საქმიანობაში იყო ჩართული ამა თუ იმ ფორმით.¹ ანალოგიური პოლიტიკა ტარდებოდა საქართველოშიც, სადაც ქართული ეთნოსის იდენტობის ძირითადი ქვაკუთხედი – ქართული მართლმადიდებლური ეკლესია, რუსულს დაუმორჩილეს და ავტოკეფალია ჩამოართვეს 1811 წელს. გარდა ამისა, აიკრძალა ქართულ ენაზე სწავლება.

რუსიფიკაციის პოლიტიკა განსაკუთრებით გამძაფრდა 1881 წლის შემდეგ, როდესაც იმპერატორი ალექსანდრე II სანკტ-პეტერბურგში მოკლეს. მისი მემკვიდრე ალექსანდრე III განსაკუთრებით უფროთხოდა ნაციონალიზმის გამოვლინებებს არარუსულ ეთნოსებში და ცდილობდა პერიფერიის ცენტრალურ კონტროლს დაქვემდებარებას. ამ მიზნით გაუქმებულ იქნა კავკასიის მეფისნაცვლის ინსტიტუტი, რამაც ადგილობრივი ეთნოსების პოლიტიკური სტატუსი პრაქტიკულად რუსული რეგიონისას გაუთანაბრა. მსგავსი პოლიტიკა ტარდება პრაქტიკულად ყველა ეთნიკური ჯგუფის მიმართ. მიუხედავად ამისა, რუსიფიკაციას თითქმის ყველა შემთხვევაში საპირისპირო შედეგი ჰქონდა. არადომინანტი ეთნოსის წარმომადგენლებში თანდათან ძლიერდება საკუთარი თავის ნაციონალურ კატეგორიებში აღქმა. მიუხედავად ამისა, ეს სენტრიმენტი საკმარისი არ არის მასობრივი ნაციონალური მოძრაობის შესაქმნელად. იმისათვის, რომ ეს განცდა ნაციონალურ პროგრამაში ითარგმნოს, საჭიროა მთელი რიგი სოციალურ-ეკონომიკური პროცესების თანხვედრა,² რაზეც ქვემოთ ვისაუბრებ.

ნაციონალური კონსოლიდაციის პროცესების შესწავლისას უმნიშვნელოვანესი როლი ენიჭება ისეთი სოციალური და ეკონომიკური პარამეტრების შესწავლას, როგო-

¹ Robert J. Kaiser. Geography of nationalism in Russia and USSR, გვ. 40.

² Miroslav Hroch. Social preconditions of national revival in Europe, გვ. 9.

რებიცაა: გეოგრაფიული და სოციალური მობილობა, განათლებისა და წერა-კითხვის დონე და ურბანიზაციის მაჩვენებელი იმპერიაში. საინტერესოა ამ თვალსაზრისით 1897 წლის მოსახლეობის აღწერის შედეგად მიღებული ინფორმაციის გაანალიზება. აგრეთვე მნიშვნელოვანი წყაროა რუსეთის იმპერიის ცენტრალური სტატისტიკური კომიტეტის მონაცემები.

ქვემოთ მდებარე ცხრილში მოცემულია ინფორმაცია იმპერიის სოფლადმცხოვრები მოსახლეობის გეოგრაფიული მობილობის შესახებ.¹

რეგიონი	დაბადების ადგილი				
	იგივე უეზდი ²	განსხვავებული უეზდი, იგივე გუბერნია	სხვა გუბერნია	სხვა სახელმწიფო	მთლიანი მოსახლეობა
ცენტრალური ინდუსტრიული რეგიონი	91.4	4.2	4.4	0.02	13,357,559
დედაქალაქები	81.9	7.6	10.5	0.1	1,986,479
ჩრდილოეთი	95.4	2.1	2.4	0.01	1,932,057
ცენტრალური სასოფლო-სამეურნეო რეგიონი	95.5	2.5	2.0	0.01	11,638,460
ვოლგის რეგიონი	93.5	2.7	3.9	0.02	10,295,326
ურალი	91.2	3.4	5.4	0.01	9,287,034

¹ Robert J. Kaiser. Geography of nationalism in Russia and USSR, გვ. 55.

² უეზდი – რუსეთის იმპერიაში უმცირესი ადმინისტრაციული ერთეული. თანამედროვე რაიონის შესატყვისი.

ციმბირი / შორეული აღმოსავლეთი	75.2	2.4	21.7	0.7	5,254,232
ნოვოროსია	84.4	4.2	11.1	0.3	7,221,340
დნეპრის მარცხენა სანაპირო	94.9	2.7	2.3	0.02	6,717,231
დნეპრის მარჯვენა სანაპირო	91.9	3.9	3.6	0.5	8,652,040
პოლონეთი	83.8	8.6	6.5	1.2	7,243,592
ბალტიის რეგიონი	88.9	7.1	3.8	0.1	1,772,492
ბელორუსია და ლიტვა	92.5	3.8	3.6	0.1	8,879,018
ბესარაბია	90.4	5.2	3.3	1.1	1,642,080
ჩრდილოეთ კავკასია	72.6	3.2	23.5	0.7	3,339,674
ტრანსკავკასია	92.2	3.1	3.0	1.7	4,749,434
ჩრდილოეთ ყაზახეთი	90.4	1.5	8.1	0.02	2,261,483
ცენტრალური აზია	97.6	0.2	1.4	0.8	4,550,865

ცხრილში მოცემული ინფორმაცია ნათლად აჩვენებს, რომ იმპერიის ტერიტორიაზე სოფლად მცხოვრები მოსახლეობის აბსოლუტური უმრავლესობა იმ უეზდში ცხოვრობს, რომელშიც დაიბადა. უმნიშვნელოა არათუ გუბერნიათაშორისი, არამედ გუბერნიის სხვადასხვა უეზდებს შორის მიგრაციის მაჩვენებელი. შიდა მიგრაციის ამგვარი დაბალი მაჩვენებელი მთელი რიგი ობიექტური მოცემულობებით იყო განპირობებული.

მათ შორის ყველაზე მნიშვნელოვანი სამართლებრივ შეზღუდვებში მდგომარეობდა. 1861 წელს ბატონყმობის გაუქმების მიუხედავად, მიწის გამოსასყიდი იმპერიის „გათავისუფლებული გლეხობისათვის“ იმდენად მაღალი იყო, რომ 1907 წლამდე (როდესაც გამოსასყიდი გაუქმდა) ამ მოვლენას შიდა მიგრაციულ ნაკადებზე მნიშვნელოვანი გავლენა არ ჰქონია. მიგრაციის ამგვარი მიზერული მაჩვენებლებიდან გამომდინარე, შეგვიძლია ვისაუბროთ უაღრესად ლოკალური, გეოგრაფიულად შეზღუდული იდენტობის მქონე სოფლის მოსახლეობაზე, რომლისთვისაც „მშობლიურის“ ცნება, როგორც წესი, საკუთარი უეზდით ან, უკეთეს შემთხვევაში, გუბერნიით იფარგლება. ეს მდგომარეობა დამახასიათებელია გელნერისეული პრეინდუსტრიული საზოგადოებისათვის. ამგვარი პირობები ერთმნიშვნელოვნად აფერხებდა არაღომინანტ ეთნოსებში ნაციონალური კონსოლიდაციის პროცესების დაწყებასა და განვითარებას. რუსეთის იმპერიაში, მოდერნიზმი ნელი ტემპებით იკიდებდა ფეხს და ამ მონაცემებში ის იკვეთება, რომ XIX საუკუნის მიწურულს თანამედროვე სახის ინდუსტრიული საზოგადოება, მხოლოდ ჩანასახობრივ ფაზაშია.

ქვემოთ მდებარე ცხრილში მოცემულია რუსეთის იმპერიაში სარკინიგზო ხაზის მაჩვენებლები: მისი საერთო სიგრძე, მოსახლეობის რაოდენობასა და ტერიტორიის ფართობთან შეფარდება (მაჩვენებლები მოყვანილია 1912 წლის რუსეთის იმპერიის ცენტრალური სტატისტიკური კომიტეტის მონაცემებიდან).¹

რეგიონი	ვერსტი ²	ვერსტი/100000 მოსახლეზე	ვერსტი/1000 კვადრატულ ვერსტზე
ცენტრალური ინდუსტრიული რეგიონი	8989	41.5	16.7
დედაქალაქები	2384	38.7	34.8

¹ Robert J. Kaiser. Geography of nationalism in Russia and USSR, გვ. 55

² ვერსტი = 1,068 კმ.

ჩრდილოეთი	1090	42.8	0.9
ცენტრალური სასოფლო-სამე- ურნეო რეგიონი	6853	40.6	26.1
ვოლგის რეგიონი	5016	34.5	9.2
ურალი	3790	30.0	5.4
ციმბირი / შორე- ული აღმოსავ- ლეთი	5317	61.0	0.5
ნოვოროსია	6732	55.4	21.3
დნეპრის მარ- ცხენა სანაპირო	3298	33.2	23.9
დნეპრის მარ- ჯვენა სანაპირო	3624	29.4	25.0
ფინეთის დიდი სათავადო	3420	110.9	12.0
პოლონეთი	3172	25.4	28.4
ბალტიის რეგი- ონი	2101	78.2	25.9
ბელორუსია და ლიტვა	5909	46.5	22.1
ბესარაბია	800	32.1	20.5
ჩრდილოეთ კავკასია	1530	28.6	7.6
ტრანსკავკასია	2137	32.0	10.2
ჩრდილოეთ ყა-	1078	32.5	0.7

ზახეთი			
ცენტრალური აზია	3059	45.1	2.0

მოცემული სტატისტიკური ინფორმაციიდან ცხადი ხდება, რომ რუსეთის იმპერიაში სარკინიგზო ხაზი, ევროპულ მაჩვენებლებთან შედარებით, ნაკლებად განვითარებულია. მთელი ევროპის მასშტაბით სარკინიგზო ხაზის მოსახლეობის რაოდენობასთან შეფარდების თვალსაზრისით, რუსეთის იმპერიაზე დაბალი მაჩვენებლები მხოლოდ სერბეთში, ჩერნოგორიასა და ოსმალეთის იმპერიაშია. ამავე დროს, სახეგეა იმპერიის სხვადასხვა რეგიონებში სარკინიგზო ხაზის არაპროპორციული განაწილება: ჩრდილოეთის არარუსული რეგიონები (ბალტიური გუბერნიები, ფინეთის დიდი სამთავრო, პოლონეთი), დედაქალაქები და საპორტო ინფრასტრუქტურით მნიშვნელოვანი ნოვოროსიის რეგიონი, აღმოსავლეთისა და სამხრეთის რეგიონებთან შედარებით, მეტად არის განვითარებული. იუჯინ ვებერი თავის ნაშრომში აღნიშნავს, რომ მხოლოდ განვითარებული სარკინიგზო და საგზაო სისტემის პირობებში იქმნება პრეინდუსტრიული საზოგადოებისათვის დამახასიათებელი ლოკალური იდენტობის საერთო ნაციონალურით ჩანაცვლების საფუძველი. სატრანსპორტო შემადგენელი უაღრესად მნიშვნელოვანი ცვლადია ნაციონალური განტოლების ამოსახსნელად. ვებერისეული „ნაციონალური ცირკულაციის“ ცნება, რომელიც მნიშვნელოვანი ფაქტორი იყო საერთო ეროვნული იდენტობის შენების პროცესისას საფრანგეთში, XIX საუკუნის მიწურულის რუსეთის იმპერიაში უკიდურესად დაბალ მაკონსოლიდირებელ როლს ასრულებდა. სატრანსპორტო სისტემის ამგვარი მდგომარეობა კიდევ ერთ მძლავრ მუხრუჭს წარმოადგენდა იმპერიის ეთნიკურ ჯგუფებში ნაციონალური ცნობიერების ჩამოყალიბების თვალსაზრისით.¹

ნაციონალური კონსოლიდაციის თვალსაზრისით უაღრესად მნიშვნელოვანია ურბანიზაციის ფენომენი, რამდენადაც სწორედ ქალაქის ტიპის დასახლებებში ხდება ერ-

¹ Eugen Weber. Peasants into Frenchmen: Modernization of rural France, 1870-1914. Stanford, CA: Stanford University Press, 1976, გვ.201.

ოვნული იდეის კულტივირება და გავრცელება.¹ ამასთანავე, სწორედ ქალაქი იყო რუსეთის იმპერიის პროვინციებში ის ადგილი, სადაც სხვადასხვა ეთნოსების წარმომადგენლები ერთ სივრცეში ცხოვრობდნენ. შესაბამისად, სოციალური თუ სხვა სახის უკმაყოფილების ეთნო-ნაციონალურ ფორმებში გამოვლინებაც ქალაქებში ხდებოდა (იმპერიის პერიფერიების ეთნო-ნაციონალურ მრავალფეროვნებაზე ქვემოთ ვისაუბრებ).

ქვემოთ მდებარე ცხრილში მოცემულია ინფორმაცია რუსეთის იმპერიის სხვადასხვა რეგიონებში საერთო მოსახლეობის რა ნაწილი ცხოვრობს ურბანული ტიპის დასახლებებში, სხვადასხვა პერიოდის მიხედვით.

	ურბანიზებული მოსახლეობის პროცენტი საერთო მოსახლეობიდან			ურბანიზებული მოსახლეობის პროცენტული ცვლილება
რეგიონი	1858წ. ²	1897წ.	1914წ.	1867-1914 წლები
ცენტრალური ინდუსტრიული	14.1	21.5	24.5	10.4
დედაქალაქები	39.3	56.2	62.9	23.6
ჩრდილოეთი	5.9	5.9	7.0	1.1
ცენტრალური სასოფლო სამეურნეო რეგიონი	6.9	9.4	8.7	1.8
ვოლგა	7.4	9.1	10.3	2.9
ურალი	3.5	5.4	6.4	2.9

¹ Robert J. Kaiser. Geography of nationalism in Russia and USSR, გვ. 61

² პირველი მონაცემები ციმბირისა და შორეული აღმოსავლეთის, ჩრდილოეთ ყაზახეთის და ცენტრალური აზიის რეგიონებისათვის 1867 წლიდან არის და არა 1858 – ვ.ს.

ციმბირი/შორეული აღმოსავლეთი	7.3	8.4	11.9	4.6
ნოვოროსია	14.7	18.5	19.2	4.5
დნეპრის მარცხენა სანაპირო	9.5	11.2	12.3	2.8
დნეპრის მარჯვენა სანაპირო	8.3	9.6	12.1	3.8
ბალტიის რეგიონი	10.9	25.7	33.1	22.2
ბელორუსია და ლიტვა	9.2	11.8	13.0	3.8
ბესარაბია	17.1	15.1	15.5	1.6
ჩრდილოეთ კავკასია	9.7	11.7	11.1	1.4
ტრანსკავკასია	6.8	13.7	17.3	10.5
ჩრდილოეთ ყაზახეთი	6.9	8.3	10.2	3.3
ცენტრალური აზია	9.5	13.8	16.8	7.3

მონაცემებში ნათლად ჩანს, რომ იმპერიის მასშტაბით შედარებით ურბანიზებული რეგიონი მხოლოდ დედაქალაქების ირგვლივ არის. ანალოგიური ევროპული მაჩვენებლების შედარებისას, ცხადი ხდება, რამდენად ჩამორჩება რუსეთის იმპერია სხვა დიდ სახელმწიფოებს. მაგალითისათვის, 1900 წლისათვის დიდ ბრიტანეთში ურბანიზაციის მაჩვენებელი 80%-ს აღწევს, ხოლო საფრანგეთში – 60%-ს.¹ ცხადი ხდება, რომ იმპერიის მასშტაბით ნაციონალური კონსოლიდაციის პროცესები მხოლოდ ჩანასახოვან

¹ Eugen Weber – Peasants into Frenchmen, 1976, გვ.237

ფაზაზე შეიძლება იყოს (აქ იგულისხმება ნაციონალური იდეისადმი სახალხო მხარდაჭერა და არა გარკვეულ ინტელექტუალურ წრეებში არსებული იდეები). ერთადერთი მეტნაკლებად ურბანიზებული არარუსული რეგიონი ბალტიისპირეთია, სადაც იმპერიის მასშტაბებით ადრეულმა ინდუსტრიალიზაციამ შედარებით მალევე შექმნა ურბანული მუშათა კლასი. 1914 წლის მონაცემებით, შედარებით ურბანიზებულია სამხრეთ კავკასიის რეგიონიც. საგულისხმოა, რომ ყველაზე მძლავრი ნაციონალური მოძრაობები რუსეთის იმპერიის ტერიტორიაზე სწორედ ამ ორ რეგიონში განვითარდა. რასაკვირველია, ეს მხოლოდ ურბანიზაციის მაჩვენებლებიდან არ გამომდინარეობდა, თუმცა ცალსახაა ამ ფაქტორის გავლენა ნაციონალური კონსოლიდაციის პროცესებზე.

ურბანიზებული და საერთო მოსახლეობის ეთნო-ლინგვისტურ შემადგენლობას ნაციონალურ ტერიტორიებზე ასახავს შემდეგი ცხრილი:¹

მთლიანი მოსახლეობა ურბანული მოსახლეობა						
რეგიონი	ადგ. ^ა % ²	ადგ. ^ბ % ³	რუს. ^გ % ⁴	ადგ. ^დ % ⁵	ადგ. ^ე % ⁶	რუს. ^ვ % ⁷
ევროპული რუსეთი ⁸	81.5	77.7	81.5	90.6	13.7	90.6
ციმბირი ⁹	11.0	99.5	76.8	1.3	1.1	83.5
უკრაინა	68.2	79.2	17.2	28.1	5.4	38.5
ბესარაბია	47.6	82.1	8.0	14.2	4.5	24.4
ბელორუსი	62.7	ბელორუსი	5.6	12.9	ბელორუსი	17.8

¹ Robert J. Kaiser. The Geography of Nationalism in Russia and USSR, გვ.

² ადგ.^ა % – საერთო მოსახლეობაში ადგილობრივი ენობრივი ჯგუფის პროცენტული მაჩვენებელი.

³ ადგ.^ბ % – ადგილობრივი ენობრივი ჯგუფის საერთო რაოდენობიდან ამ რეგიონში მცხოვრებთა პროცენტული მაჩვენებელი.

⁴ რუს.^გ % – რუსულენოვანი მოსახლეობის პროცენტული მაჩვენებელი რეგიონის საერთო მოსახლეობაში.

⁵ ადგ.^დ % – ადგილობრივი ენობრივი ჯგუფის პროცენტული მაჩვენებელი რეგიონის ურბანულ მოსახლეობაში.

⁶ ადგ.^ე % – ადგილობრივი ენობრივი ჯგუფიდან ქალაქში მცხოვრებთა პროცენტული მაჩვენებელი.

⁷ რუს.^ვ % – რუსულენოვანი მოსახლეობის პროცენტული მაჩვენებელი ქალაქის მოსახლეობაში.

⁸ ევროპული რუსეთი – 50 ევროპული გუბერნია.

⁹ ციმბირის რეგიონის შემადგენელი ენობრივი ჯგუფები: ჩრდილო ციმბირული ტომები, იაკუტები, ბურიატები.

და ლიტვა		72.5, ლიტ- ვა 71.4			2.6, ლიტვა 1.5	
ლატვია და ესტონეთი	82.0	ლატვია 74.5, ესტო- ნეთი 88.3	4.8	51.9	ლატვია 19.6, ესტო- ნეთი 12.3	12.5
პოლონეთი	71.8	85.2	2.8	48.8	15.6	8.0
ჩრდილოეთ კავკასია ¹	16.7	82.5	42.2	1.8	1.3	64.9
დაღესტანი ²	87.9	73.5	2.3	27.2	2.4	21.4
საქართვე- ლო ³	55.7	98.8	5.0	33.1	8.9	19.1
აზერბაიჯანი ⁴	59.8	67.5	5.1	51.0	13.0	16.8
სომხეთი ⁵	53.2	37.6	1.6	58.5	12.2	8.4
ჩრდილოეთ ყაზახეთი ⁶	77.2	46.6	17.5	14.8	1.6	68.9
ცენტრალური აზია ⁷	94.7	93.8	3.0	79.6	11.6	11.4

ცხრილში ასახული მონაცემები მნიშვნელოვან ინფორმაციას იძლევა როგორც ურბანიზებული მოსახლეობის ეთნო-ლინგვისტურ შემადგენლობაზე, ასევე რუსიფიკაციის შედეგებზე რუსეთის იმპერიის სხვადასხვა რეგიონებში. ცალსახად იკვეთება მნიშვნელოვანი კანონზომიერება: ქალაქის მოსახლეობის უმრავლესობა რეგიონში დომინირებულია რუსეთის მოსახლეობის მიერ.

¹ ჩრდილოეთ კავკასია – ყუბანის, სტავროპოლის, თერგის და შავიზღვისპირეთის გუბერნიები. ჩრდილოეთ კავკასიის შემადგენელი ენობრივი ჯგუფები: ოსები, ყარაჩაელები, კუმიკები, ნოგაები, ყაბარდოელები, ჩერქეზები, ჩეჩნები და ინგუშები.

² დაღესტნის შემადგენელი ენობრივი ჯგუფები: ლეზგიელები, კუმიკები და ნოგაები.

³ საქართველო – ყარსის, ტფილისის, ქუთაისის გუბერნიები.

⁴ აზერბაიჯანი – ბაქოს და ელიზავეტპოლის გუბერნიები.

⁵ სომხეთი – ერევანის გუბერნია.

⁶ ჩრდილოეთ ყაზახეთის შემადგენელი ენობრივი ჯგუფები: ყირგიზები (ყაზახები).

⁷ ცენტრალური აზიის ენობრივი ჯგუფები: თურქმენები, ყირგიზები, ყარა-ყირგიზები, ყარა-კალპაკები, ყივჩაღები, სარტები, უზბეკები, ტარანჩები, თურქები, ტაჯიკები და ყაზახები.

ნანტ ეთნო-ლინგვისტურ ჯგუფს არ მიეკუთვნება. გამონაკლისია ცენტრალური აზია, სომხეთი, აზერბაიჯანი, ლატვია და ესტონეთი. ამის მიზეზი რეგიონების მიხედვით სხვადასხვაა: აზერბაიჯანში ნავთობ-ინდუსტრიის განვითარებამ დიდი რაოდენობით ადგილობრივი (და ირანის აზერბაიჯანელი) მუშების ქალაქებში დასაქმების საფუძველი შექმნა. ლატვიისა და ესტონეთის შემთხვევაში რუსეთის იმპერიის მასშტაბით ადრეულმა ინდუსტრიალიზაციამ ქალაქში ადგილობრივი მოსახლეობის მიგრაციისათვის ნოციერი ნიადაგი შექმნა. სომხეთისა და ცენტრალური აზიის შემთხვევაში, ძირითადი განმსაზღვრელი ფაქტორი ზოგადად ქალაქის მოსახლეობის დაბალი მაჩვენებელი იყო საერთოსთან შეფარდებით (ამ რეგიონებშიც, ურბანული ეთნო-ლინგვისტური სურათი ადგილობრივი ეთნოსების სასარგებლოდ მხოლოდ XIX საუკუნის მეორე ნახევრიდან იცვლება) და ამ რეგიონებში მნიშვნელოვანი ეკონომიკური ცენტრების არარსებობა. მონაცემებიდან ირკვევა, რომ დომინანტი ეთნო-ლინგვისტური ჯგუფის მხოლოდ უმნიშვნელო ნაწილი ცხოვრობს ქალაქში (მაჩვენებლები იშვიათად აღემატება 10%-ს).

აქვე საინტერესოა ის გარემოებაც, რომ მთელ რიგ რეგიონებში რუსულენოვანი მოსახლეობის რაოდენობაც შედარებით მცირეა. ამ ფენომენის ახსნა იმით არის შესაძლებელი, რომ გარკვეულ ეთნო-ნაციონალურ ტერიტორიებზე ქალაქის მოსახლეობაში დომინანტი ჯგუფი მეზობელი ეთნო-ლინგვისტური ჯგუფი იყო. მაგალითისათვის, გერმანელები – ბალტიის რეგიონში, პოლონელები – ლიტვასა და ბელორუსში, სომხები – საქართველოსა და აზერბაიჯანში და, რასაკვირველია, რუსები თანამედროვე რუსეთის ფედერაციის ტერიტორიაზე არსებულ ეთნო-ნაციონალურ ტერიტორიებზე. ამავე დროს, ცხრილში მოცემული მაჩვენებლები XIX საუკუნის მიწურულის რეალობას ასახავს. ქალაქის მოსახლეობაში, ადგილობრივი ჯგუფის წილი გაცილებით ნაკლები იყო XIX საუკუნის პირველ ნახევარში. მაგალითისათვის, 1867 წელს რიგაში ლატვიელები მოსახლეობის მხოლოდ 24% შეადგენდნენ, ხოლო 1913 წლისათვის უკვე 64%.¹ ანალოგიური ტენდენცია იკვეთება იმპერიის თითქმის ყველა ეთნო-ნაციონალურ ტერიტორიაზე, რაც, პირველ რიგში, ინდუსტრიალიზაციისა და ადგილობრივი მოსახლეობის

¹ Robert J. Kaiser. Geography of nationalism in Russia and USSR, გვ. 65.

შედარებით სწრაფი ურბანიზაციით შეიძლება აიხსნას. XIX საუკუნის მეორე ნახევრიდან, ქალაქის მოსახლეობაში დომინანტი ეთნო-ლინგვისტური ჯგუფის წილის ზრდა განსაკუთრებით თვალში საცემია, ბალტიის რეგიონისა და სამხრეთ კავკასიის (პირველ რიგში საქართველოს) შემთხვევაში.¹

მნიშვნელოვანია ის გარემოებაც, რომ, ადგილობრივი მოსახლეობის ურბანიზაციასთან ერთად, აქტიურად მიმდინარეობდა ეთნიკურად რუსული მოსახლეობის მიგრაციაც სხვადასხვა ნაციონალურ ტერიტორიებზე. ასევე, რუსეთის იმპერიის ყველა დიდ ქალაქში არსებობდა მნიშვნელოვანი სომხური უმცირესობა (ძირითადად ქალაქის ვაჭრები, წვრილი და საშუალო ბურჟუაზია). სწორედ ამ ფაქტორებმა შეუძალეს ხელი XIX საუკუნეშივე ეთნო-ნაციონალური ტერიტორიების გაპროტოგენურებას. ჩრდილოეთ ყაზახეთის, ციმბირის, უკრაინის აღმოსავლეთ ნაწილისა და ჩრდილოეთ კავკასიის ქალაქების ზრდა, უმეტესწილად, ეთნიკურად რუსული მიგრაციული ნაკადებით იყო განპირობებული. რეალურად, ამ რეგიონებში ადგილობრივი ეთნო-ლინგვისტური ჯგუფის საერთო რაოდენობის მხოლოდ უმნიშვნელო ნაწილი ცხოვრობდა ქალაქად. მიუხედავად ამისა, ადგილობრივი ეთნო-ლინგვისტური ჯგუფების წარმომადგენლები, რომლებიც ქალაქში მიგრირებდნენ, ხშირად აწყდებოდნენ მათთვის არასახარბიელო მდგომარეობას: მნიშვნელოვანი ეკონომიკური და პოლიტიკური პოზიციები, ძალაუფლების ცენტრები და კაპიტალი მათთვის „უცხო“ ეთნოჯგუფების ხელში იყო თავმოყრილი. გელნერისეული „აგრარიის“ ლოკალურობა გაფართოვდა და „ჩვენის“ ცნება, მიკრო-კომუნების ნაცვლად, უკვე ადგილობრივი ეთნო-ლინგვისტური ჯგუფის გამაერთიანებელი გახდა. შესაბამისად, ქალაქებში უკეთესი ცხოვრების საპოვნელად წასული ლატვიელები, ლიტველები, ესტონელები თუ ქართველები საკუთარ თავს ჩაგრულ ჯგუფად აღიქვამდნენ მათივე ნაციონალური ტერიტორიის ფარგლებში.²

რასაკვირველია, ამ ფაქტორმა მნიშვნელოვნად განაპირობა ეთნიკური დაპირისპირება და კონფლიქტი. სწორედ აქ ჩნდება ის ნაციონალური „სენტიმენტი“,³ რომელიც

¹ Ronald Grigor Sunny. The making of the Georgian nation, გვ.

² Ronald Grigor Sunny. Transcaucasia, nationalism and social change, გვ. 113.

³ Robert J. Kaiser. Geography of nationalism in Russia and USSR, გვ. 65.

ნაციონალური კონსოლიდაციის პროცესების მთავარ ფუნდამენტს წარმოადგენს. ამრიგად, სოციალურ-ეკონომიკური თვალსაზრისით არახელსაყრელ მდგომარეობაში აღმოჩენილი ეთნო-ლინგვისტური ჯგუფების ნაციონალიზაციის თვალსაზრისით, ერთ-ერთი მნიშვნელოვანი ფაქტორი ეთნოჯგუფებს შორის სოციალურ საფუძველზე აღმოცენებული უნდობლობა გახდა. ამ უნდობლობამ მალევე ნაციონალური ფორმა შეიძინა და მის ირგვლივ ქალაქში მცხოვრები დომინანტი ეთნო-ლინგვისტური ჯგუფის მნიშვნელოვანი ნაწილის მობილიზება შეძლო. მიუხედავად ამისა, ეს მომენტი შეუძლებელია პროშისეული გ თვზის დასაწყისად ჩაითვალოს, რამდენადაც, ერთის მხრივ, ქალაქად მცხოვრები დომინანტი ეთნო-ლინგვისტური ჯგუფების რაოდენობა საკმაოდ მცირეა ჯგუფის საერთო რაოდენობასთან მიმართებაში და, მეორეს მხრივ, არსებული „ნაციონალური სენტიმენტი“ XX საუკუნის დასაწყისამდე, როგორც წესი, არ ითარგმნება ნაციონალურ პოლიტიკურ პროგრამებში.

ნაციონალური კონსოლიდაციის პროცესებისათვის ერთ-ერთი უმნიშვნელოვანესი შემადგენელია ლიტერატურული ენა, მისი ფორმირება და გავრცელების არეალი, რამდენადაც სწორედ მისი საშუალებით ხდება ეროვნული იდეის გავრცელება და მასობრივი ეროვნული მოძრაობის შექმნა.

ქვემოთ მდებარე ცხრილებში მოცემულია ინფორმაცია რუსეთის იმპერიის სხვადასხვა რეგიონებში წერა-კითხვისა და განათლების მაჩვენებლებთან დაკავშირებით:¹

რეგიონი	საერთო			ქალაქის მოსახლეობა			სოფლის მოსახლეობა		
	კაცები	ქალე- ბი	საერ- თო	კაცები	ქალე- ბი	საერ- თო	კაცები	ქალე- ბი	საერ- თო
რუსეთი									
ცენტრალური ინდუსტრიული რეგიონი	56	21	38	76	52	65	48	14	29

¹ Robert J. Kaiser. Geography of nationalism in Russia and USSR, გვ. 65.

დედაქალაქები	71	40	56	77	54	67	60	25	40
ჩრდილოეთი	44	10	26	76	49	62	42	8	24
ცენტრალური სასოფლო-სა- მეურნეო	39	9	23	66	39	53	35	6	20
ვოლგა	37	14	25	63	38	50	34	11	22
ურალი	35	13	23	62	41	52	33	11	22
ციმბირი	25	6	16	56	34	47	21	4	13
უკრაინა									
ნოვოროსია	46	18	33	65	39	53	42	13	27
დნეპრის მარ- ცხენა სანაპირო	38	9	24	63	35	49	34	6	20
დნეპრის მარ- ჯვენა სანაპირო	34	11	23	62	38	51	30	9	19
დასავლეთი									
პოლონეთი	46	36	41	63	48	56	40	32	36
ბალტიის რეგი- ონი	91	90	91	87	84	86	92	92	92
ბელარუსია და ლიტვა	43	26	35	67	48	58	39	23	31
ბესარაბია	29	11	20	53	28	41	24	8	16
სამხრეთი									
ჩრდილოეთ კავკასია	33	9	21	55	26	42	30	7	19

ამიერკავკასია	20	8	14	50	30	42	13	5	9
ჩრდილოეთ ყაზახეთი	16	5	11	51	29	41	13	38	7
ცენტრალური აზია	10	1	5	25	8	18	4	1	3

წერა-კითხვის მაჩვენებელი	განათლება					
	რუსული ენა		სხვა ენა		>დანყებიოთამდე	
ეთნო-ლინგვისტური ჯგუფი	კაცები	ქალები	კაცები	ქალები	კაცები	ქალები
რუსული ¹	29.0	8.2	0.1	0.2	1.5	1.0
პოლონური	18.9	9.3	13.0	19.0	2.9	1.2
სხვა სლავური ჯგუფები ²	35.0	11.7	5.0	6.0	2.4	1.0
ლიტვური-ლატვიური	22.1	12.8	29.8	39.6	0.7	0.1
რომანული ჯგუფი ³	11.2	2.3	0.7	0.6	0.8	0.8
გერმანული	27.5	21.6	27.0	33.1	5.4	3.8
სხვა გერმანული ჯგუფები ⁴	30.6	36.2	32.8	35.1	18.9	11.1
სხვა ინდო-ევ-	7.2	2.9	7.2	1.8	1.5	0.6

¹ „რუსული“ – რუსები, უკრაინელები, ბელორუსები.

² „სხვა სლავური“ – ჩეხები, ბულგარელები, სერბები, ხორვატები და სლოვენელები.

³ „რომანული“ – მოლდაველები (რუმინელები), ფრანგები, იტალიელები და ესპანელები.

⁴ „სხვა გერმანული“ – შვედები, ნორვეგიელები, დანიელები და ინგლისელები.

როპული ჯგუფები						
ებრაული	31.2	16.5	16.9	10.7	0.9	1.0
ქართული	6.3	2.1	10.1	8.1	1.6	0.5
ჩრდილო კავკასიური	1.2	0.1	7.9	1.2	0.1	0.01
ფინური	19.2	8.5	15.8	18.4	0.3	0.1
თურქული-თათრული	2.2	0.4	7.3	4.6	0.1	0.01
მონღოლო-რუბურიატული	4.0	0.3	6.5	0.2	0.1	0.01
„აღმოსავლეთის კულტურული ხალხები“ ¹	2.2	0.3	22.4	1.7	0.1	0.1
სხვა ჩრდილოური „ტომები“	4.2	0.5	1.2	0.04	0.03	0.01
სხვა ჯგუფები	6.1	0.8	8.3	1.8	1.3	0.2
ჯგუფი არ არის მითითებული	17.3	10.1	3.9	4.9	2.8	2.2
საერთო (საშუალო)	23.6	7.9	4.3	4.4	1.4	0.9

¹ „აღმოსავლეთის კულტურული ხალხები“ – ჩინელები, იაპონელები და კორეელები.

როგორც ვხედავთ, წერა-კითხვის მაჩვენებლები მეტად არათანაბარია იმპერიის სხვადასხვა რეგიონებსა და ეთნო-ნაციონალურ ჯგუფებში. იმპერიის მასშტაბით ყველაზე მაღალი მაჩვენებლები ბალტიურ გუბერნიებშია (ლიფლანდიასა და ესტლანდიაში), ხოლო ყველაზე დაბალი – ცენტრალურ აზიაში. ამასთანავე, ქალაქის მოსახლეობაში მაჩვენებლები გაცილებით მაღალია სოფლის მოსახლეობასთან შედარებით (გამონაკლისი ბალტიის რეგიონია, სადაც კარგად განვითარებული „სოფლის ინტელექტუალების“ კლასი არსებობდა. ძირითადად მასწავლებლები და ექიმები). წერა-კითხვის მაჩვენებელი, როგორც წესი, უფრო მაღალია მამაკაცებში, ვიდრე ქალებში. გამონაკლისია რამდენიმე რეგიონი, სადაც ადგილობრივ ენაზე წერა-კითხვის მაჩვენებელი ქალებში უფრო მაღალია. ეს მომენტი იმით იყო განპირობებული, რომ ბიუროკრატიულ აპარატსა და სხვა სახის საჯარო საქმიანობაში ჩართული მამაკაცებისათვის, პირველად საჭიროებას რუსულ ენაზე წერა-კითხვა წარმოადგენდა. ქალების შემთხვევაში, ამგვარი საჭიროება არ არსებობდა, რამდენადაც ისინი, როგორც წესი, საშინაო საქმით იყვნენ დაკავებულნი. საერთო ევროპულ კონტექსტში, რუსეთის იმპერიაში წერა-კითხვის ცოდნის მაჩვენებლები მნიშვნელოვნად ჩამორჩება ანალოგიურ ევროპულ მონაცემებს, მაგალითისათვის, დიდ ბრიტანეთში, 1900 წლისათვის, მოსახლეობის (იგულისხმება, ბრიტანული მეტროპოლიის მოსახლეობა და არა იმპერიის) თითქმის 75%-მა იცის წერა-კითხვა.¹

XIX საუკუნისათვის, იმპერიის მასშტაბით წერა-კითხვის მცოდნეთა ძირითადი ნაწილი (არარუსულ ეთნოსებშიც) რუსულ ენას ფლობს. გამონაკლისია ლატვიური, ლიტვიური, ქართული, გერმანული და ფინური ეთნო-ლინგვისტური ჯგუფები, რომელთა შემთხვევაშიც უფრო გავრცელებული ადგილობრივ ენაზე წერა-კითხვაა. იმპერიის დანარჩენი ეთნო-ლინგვისტური ჯგუფების შემთხვევაში, წერა-კითხვის მაჩვენებლები უკიდურესად დაბალია და ხშირ შემთხვევაში არ არსებობს ადგილობრივი ლიტერატურული ენები (განსაკუთრებით ჩრდილოეთ კავკასიაში და ცენტრალური აზიაში). XIX საუკუნის მეორე ნახევრიდან, მთელი იმპერიის მასშტაბით (მათ შორის, პირველ რიგში, რუ-

¹ David Mitch. Education and Skill of the British Labour Force. Cambridge: Cambridge University Press, 2004, გვ. 345.

სეთში) იწყება ლიტერატურული ენის სალაპარაკოსთან თანხვედრაში მოყვანის პროცესი, რომელიც რეალურად ენის საზოგადოებრივ მნიშვნელობას უკავშირდება. გარკვეული ინტელექტუალური ჯგუფების წინააღმდეგობის მიუხედავად („მამათა და შვილთა“ ბრძოლის ანალოგიური მოვლენები ბევრ სხვა ეთნოსში განვითარდა ამ პერიოდში და „ცისკრის“ გვერდებზე გაჩაღებული პაექრობა გრიგოლ ორბელიანსა და ილია ჭავჭავაძეს შორის მეტად მნიშვნელოვანი მომენტი იყო, ენის გაუნივერსალურების თვალსაზრისით), ლიტერატურული ენა მნიშვნელოვნად უახლოვდება სალაპარაკოს. ეს მომენტი, წერა-კითხვის ტემპების ზრდასთან ერთად, ნოყიერ ნიადაგს ქმნის „ნაციონალური გზავნილის“¹ გასავრცელებლად. ამ თვალსაზრისით, საინტერესოა XVIII-XIX საუკუნეებში რუსეთში პოპულარული პრიმიტიული, მასობრივი გამოცემები (Лубочная литература), რომლებშიც ნათლად ჩანს „რუსულისა“ და „რუსის“ ცნებების ცვლილებები პერიოდების მიხედვით. თუ XVIII საუკუნესა და XIX საუკუნის პირველ ნახევარში რუსული იდენტობა ძირითადად მართლმადიდებლობასა და მეფისადმი ლოილობაზე დგას, XIX საუკუნის მეორე ნახევრიდან „რუსული“ გეოგრაფიულად და ეთნიკურად განსაზღვრული ცნება ხდება. ამასთანავე, ხაზი ესმება ეთნიკურად რუსი ერის უპირატესობას იმპერიის ყველა დანარჩენ ეთნოსებზე. გამომდინარე იქედან, რომ წერა-კითხვის მაჩვენებლები სტაბილურად იზრდება და XIX საუკუნის მიწურულს რუსულ ეთნოსში დაახლოებით 24% იცის წერა-კითხვა, ამგვარი ნაციონალური, შოვინისტური გზავნილი, რასაკვირველია, მნიშვნელოვან გავლენას ახდენდა რუსულ მსოფლმხედველობაზე.²

არარუსული ეთნოსების ლიტერატურაში, ძირითადი გზავნილი საკუთარი არადომინანტი ეთნოსის დიად წარსულს მიემართება, დროს, როდესაც საკუთარი ბედ-იღბალი ამავე ეთნოსის ხელში იყო და არა „უცხო“ დამპყრობლების. ეს გასაგებიც არის, რამდენადაც, როგორც ზემოთ აღინიშნა, იმპერიის ეთნოსების დიდი უმრავლესობა საკუთარ ეთნო-ნაციონალურ ტერიტორიებზე არაპრივილეგირებულ მდგომარეობაში იმყოფებოდა (პრაქტიკულად მთლიანად მონყვეტილი პოლიტიკური და ეკონომიკური ძალაუფლების პოზიციებს). აქედან გამომდინარე, ლოგიკურია, რომ იმპერიული ბიურ-

¹ Ernest Gellner – Nations and Nationalism, 2006, გვ. 18

² Robert J. Kaiser. Geography of nationalism in Russia and USSR, გვ. 67

ოკრატია ხშირ შემთხვევაში კრძალავდა ადგილობრივ ენებზე გამოცემებსა და პუბლიკაციებს, რამდენადაც ამ მოვლენას აღიქვამდა იმპერიაში პოლიტიკური და სოციალური სტაბილურობისათვის უდიდეს საფრთხედ. საპირისპიროდ, მაქსიმალურად ახალისებდა რუსულენოვან პუბლიკაციებსა და გამოცემებს. რუსიფიკაციის ამგვარმა პოლიტიკამ, გარკვეულ პერიოდში შეასრულა ადგილობრივი ლიტერატურული ენების გავრცელებისათვის დამაბრკოლებელი როლი, თუმცა საბოლოო ჯომში კონტრპროდუქტიული გამოდგა, რამდენადაც ანტიცარისტული და ანტირუსული განწყობების გაღვივებას შეუწყო ხელი. ეს განსაკუთრებით თვალსაჩინოა იმ რეგიონებისა და ეთნო-ლინგვისტური ჯგუფების შემთხვევაში, სადაც ნაციონალიზაციის და ლოკალური იდენტობების ნაციონალურით ჩანაცვლების პროცესი უკვე გარკვეულ ნიშნულამდე იყო მისული (ბალტიის რეგიონი, პოლონეთი, ფინეთი და საქართველო).¹ მნიშვნელოვანი ფაქტორია ისიც, რომ იმპერიის ეთნოსების საკმაოდ მნიშვნელოვან ნაწილს არ გააჩნდა ლიტერატურული ენა (ჩრდილოეთ კავკასიის, ცენტრალური აზიის და სხვა ეთნოსები). მათი შექმნა ხშირ შემთხვევაში საბჭოთა პერიოდამდე არ მომხდარა, ნაწილი კი XIX საუკუნის განმავლობაში იქმნებოდა. უკრაინული ლიტერატურული ენის შემთხვევაში (იმპერიის მოსახლეობის თითქმის 20%-ის მშობლიური ენა), პროცესი მთლიანად ნაციონალიზებული ინტელექტუალების ძალისხმევით ხარჯზე წარიმართა, XVIII-XIX საუკუნეებში (ივან კოლტიარევსკი, ტარას შევჩენკო).

ამრიგად, XIX საუკუნის მიწურულს მხოლოდ ბალტიურ გუბერნიებშია მოდერნულობის პარამეტრებთან შესაბამისი წერა-კითხვის ცოდნის მაჩვენებლები. ენა ამ პერიოდში ვერ ასრულებს საზოგადოებრივი და ნაციონალური კონსოლიდაციის შემქმნელი ფუნქციის ფუნქციას. პრაქტიკულად მთელი XIX საუკუნის განმავლობაში, ადგილობრივ ენებზე გამოცემული ლიტერატურა (მათ შორის „ნაციონალური სენტიმენტის“ შემცველი), როგორც წესი, ინტელექტუალების მცირე ჯგუფებში ცირკულირებს და მასებისათვის მიუწვდომელი რჩება. მხოლოდ XIX საუკუნის ბოლო დეკადაში და XX საუკუნის დასაწყისში ხდება წერა-კითხვის მნიშვნელოვანი გავრცელება. ამ პროცესის სათავეში

¹ Robert J. Kaiser. Geography of nationalism in Russia and USSR, გვ. 73

კი ნაციონალიზებული ინტელიგენცია ღვას (ამ პროცესზე ქვემოთ ვისაუბრებ).

საინტერესოა განათლების მაჩვენებლები იმპერიაში XIX საუკუნის მეორე ნახევარში. 1861 წლამდე გლეხობას, იმპერიის მოსახლეობის აბსოლუტურ უმრავლესობას, არ ჰქონდა უფლება ბატონების ნებართვის გარეშე რაიმე სახის განათლება მიეღო. ამ პერიოდამდე, განათლება, როგორც წესი, თავად-აზნაურობისა და შეძლებული კლასის წარმომადგენლების პრივილეგია იყო. 1863 წლიდან იკვეთება სასკოლო განათლების ტემპების სწრაფი ზრდა. 1863 წელს, სკოლებში 541,100 ბავშვი სწავლობდა. 1914 წლისათვის ეს ციფრი 10-ჯერ არის გაზრდილი და 5,942,100 უტოლდება. 1915 წლისათვის, იმპერიის ევროპულ ნაწილში სასკოლო ასაკის ბავშვების 51% სხვადასხვა სახის სკოლებში სწავლობს (მათ შორის რელიგიურ სკოლებში). ციმბირის რეგიონში მაჩვენებელია 39%, ხოლო კავკასიაში – 37%.¹ ამგვარი მონაცემების მიუხედავად, სასკოლო განათლების ტემპების მატებას მნიშვნელოვანი ზეგავლენა არ მოუხდენია იმპერიაში შემავალი ეთნოსების ნაციონალიზაციის პროცესზე (გამონაკლისია ბალტიური ეთნოსები, ფინელები, პოლონელები და ქართველები, სადაც ნაციონალიზებული ელიტა და „სოფლის ინტელიქტუალები“ ჰრომისეული ბ ფაზის „აგიტატორებად“ გვევლინებიან). როგორც წესი, გლეხობა ლოკალურ იდენტობას ინარჩუნებს განათლების მიღების შემდეგაც და უნდობლად ეკიდება, როგორც ცარისტულ „ოფიციალურ ნაციონალიზებას“, რაც რუსული ენის დომინანტურ მდგომარეობას და მონარქიისადმი ლოიალობას გულისხმობს, ასევე ნაციონალიზებული ელიტების მიერ კულტივირებულ ეროვნულ იდეას. ამდენად, დანამდვილებით შეიძლება ითქვას, რომ პირველი მსოფლიო ომის დასაწყისისათვის, რუსეთის იმპერიის ეთნიკური ჯგუფების უმრავლესობაში, ლოკალური იდენტობა ჯერ კიდევ დომინანტურია და მხოლოდ ნელი ტემპებით უთმობს გზას ნაციონალურს. მიუხედავად ამისა, უკვე 1914 წლისათვის იმპერიის პრაქტიკულად ყველა ევროპული ეთნოსი (გამონაკლისია იმპერიის ჩრდილოეთ ხალხები – народы севера და ცენტრალური აზიის ეთნოსები, სადაც ნაციონალიზაციის ა ფაზაც კი, როგორც წესი, საბჭოთა კავშირის შექმნამდე არ გვხვდება) ნაციონალიზაციის თვალსაზრისით ჰრომის

¹ Robert J. Kaiser. Geography of nationalism in Russia and USSR, გვ. 72

ბ ფაზის სხვადასხვა სტადიებზე იმყოფება, რამდენადაც თითქმის ყველგან არსებობს ნაციონალიზებული ელიტის მეტნაკლებად მნიშვნელოვანი ჯგუფები, რომლებიც ნაციონალური იდეის მასებში გავრცელებისათვის არიან მოწოდებულნი. ცალკეული ეთნოსების შემთხვევაში კი, „ეროვნული იდეა“ მნიშვნელოვანი სახალხო მასების მხარდაჭერითაც სარგებლობს და შეგვიძლია ვთქვათ, რომ ნაციონალიზაციის დასკვნით გ ფაზაზე იმყოფება.¹

1.2 ნაციონალიზებული ელიტები

რუსეთის იმპერიაში შემავალ ეთნოსებში ჰროშისეული ნაციონალიზაციის ა ფაზა ძირითადად XIX საუკუნის პირველ ნახევარში იწყება. სწორედ ამ პერიოდში ვლინდება: „ინდივიდების ჯგუფები, ძირითადად ინტელექტუალები, რომლებიც ინტერესს იჩენენ საკუთარი ეთნოსის ენის, კულტურის, მითოლოგიისა და ისტორიის მიმართ. ეს არის განმანათლებლობის ეპოქისათვის დამახასიათებელი პატრიოტიზმი და გამოიხატება მეცნიერული ცნობისმოყვარეობით კონკრეტული რეგიონის ახალი და გამოუკვლევ ფენომენების მიმართ“.² ნაციონალიზაციის ამ ფაზის დაწყების პერიოდი ვარირებს რუსეთის იმპერიაში შემავალი ეთნოსების მიხედვით. XIX საუკუნის 20-იან წლებში ა ფაზა ცალსახად იკვეთება საქართველოს, უკრაინის, ლიტვისა და ესტონეთის შემთხვევაში. ამ პერიოდის ადგილობრივი ლიტერატურა მნიშვნელოვნად ეთმობა წარსული დიდების პერიოდს, როდესაც ადგილობრივი ეთნოსი უკეთეს მდგომარეობაში იყო. ამასთანავე, სწორედ ამ პერიოდში იწერება ამ ეთნოსების წარსული სახელმწიფოებრიობისა და კულტურის ისტორია. ა ფაზიდან ბ-ზე გადასვლის მომენტი, როგორც წესი, ეთნოსების უმრავლესობაში 1860-იანი წლებით შეგვიძლია დავათარილოთ. ამ თვალსაზრისით მნიშვნელოვანია ის გამოცდილება, რომელიც არადომინანტი ეთნოსის ახალგაზრდა ინტელექტუალებმა (მათ შორის „თერგდალეულებმა“) სანკტ-პეტერბურგში განათლებისას მიიღეს. ერთის მხრივ, ევროპული ინტელექტუალური ტრენდი, რომელიც იმ პე-

¹ Ronald Grigor Suny. The Soviet Experiment, გვ. 115

² Miroslav Hroch. Social preconditions of national revival in Europe, გვ. 5.

რიოდში ნაციონალიზმისა და ეროვნული ცნობიერების სულისკვეთებით იყო განმსჭვალული (საინტერესოა, რომ საკმაოდ ხანგრძლივი პერიოდის განმავლობაში, პეტერბურგში არარუსი ნაციონალიზებული სტუდენტები გარიბალდის მსგავს ქულებს ატარებდნენ, რაც კარგად გამოხატავს მათ დამოკიდებულებას „ეროვნული საქმის“ მიმართ),¹ ხოლო მეორეს მხრივ, უცხო და ხშირ შემთხვევაში დამამცირებელი სოციალურ-კულტურული გარემო, რომელიც არარუსული ეთნოსების მიმართ მტრულ დამოკიდებულებას ავლენდა.² ამასთანავე, არარუსული ელიტების ნაციონალიზაციისას უმნიშვნელოვანესი ფაქტორი სოციალურ-ეკონომიკურია.

ადგილობრივი ინტელექტუალები აცნობიერებდნენ, რომ საკუთარ ეთნო-ნაციონალურ ტერიტორიაზე მეორე ხარისხის მოქალაქეებს წარმოადგენდნენ, რამდენადაც მნიშვნელოვან ეკონომიკურ და პოლიტიკურ ცენტრებში, ძალაუფლებას რუსები ან სხვა მეზობელი ეთნოსის წარმომადგენლები ფლობდნენ (გერმანელები ლატვასა და ესტონეთში, სომხები და რუსები საქართველოსა და აზერბაიჯანში და ა.შ). ამას ემატებოდა რუსიფიკაციის სახელმწიფო პოლიტიკის მზარდი ტემპები, რომელიც მაქსიმალურად ცდილობდა ყოველგვარი ნაციონალურის კონტროლს ქვეშ მოექცევას. ამგვარმა მდგომარეობამ, პრაქტიკულად თავად შექმნა ინტელექტუალების ახალი თაობა, რომელთაც მხოლოდ „სამეცნიერო ინტერესი“ აღარ აკმაყოფილებდათ და მოწოდებულნი იყვნენ, საკუთარი ჩაგრული ეთნოსის ბედ-იღბალი შეეცვალათ. პრობისეული ბ ფაზა, რომელიც ყველაზე მნიშვნელოვანია წარმატებული ნაციონალური პროგრამის შესაქმნელად, სწორედ ამგვარ გარემოში ვითარდება. ნაციონალიზებული ელიტა (იმპერიაში შემავალ ეთნოსებში ამგვარი ნაციონალიზებული ელიტა სხვადასხვა სოციალურ ჯგუფებს წარმოადგენდა. მაგალითისათვის, საქართველოში ეს იყო თავად-აზნაურობა, რომელიც ძირითადად ვერ ადაპტირდა კაპიტალისტურ ეკონომიკასთან და დაკარგა ეკონომიკური და პოლიტიკური მნიშვნელობა, წვრილი და საშუალო სომხური ბურჟუაზიის სასარგებლოდ. სომხური ნაციონალიზებული ელიტის შემთხვევაში, ეს იყო ვაჭრების კლასი, რომელმაც შუა საუკუნეებიდანვე მძლავრად მოიკიდა ფეხი კავკასიის ქა-

¹ Robert J Kaiser. Geography of nationalism in Russia and USSR, გვ. 37.

² Robert J Kaiser. Geography of nationalism in Russia and USSR, გვ. 39.

ლაქებში) „პატრიოტული აგიტაციის“ ფაზაში გადადის და ეროვნული იდეისათვის სახალხო მასების მხარდაჭერის მოპოვებას იწყებს. სწორედ ბ ფაზის „აგიტატორების“ დამახასიათებელია ლიტერატურული ენის სალაპარაკოს ბაზაზე შეცვლა, რამდენადაც ნაციონალიზებული ინტელექტუალები მალევე აცნობიერებენ, რამდენად მნიშვნელოვანია „ეროვნული იდეის“ ვიწრო ჯგუფის ფარგლებს გარეთ გატანა. ასევე ბ ფაზის დამახასიათებელია გლეხობაში წერა-კითხვის გამავრცელებელი საზოგადოებების მომრავლება, რომლებიც იმპერიის შემადგენელ პრაქტიკულად ყველა ეთნოსში, ადგილობრივი ნაციონალიზებული ელიტის ინიციატივებით შეიქმნა. ცხადი ხდება, რომ „აგიტატორებს“ ლიტერატურული ენის მნიშვნელობა ნაციონალური კონსოლიდაციის პროცესში კარგად ჰქონდათ გაცნობიერებული.

მიუხედავად ამისა, გლეხობა, როგორც წესი დიდი უნდობლობით ეკიდებოდა „ეროვნულ გზავნილს“. 1870-80-იან წლებშიც გლეხობისათვის დამახასიათებელი ლოკალიზმი მყარად ინარჩუნებს დომინანტი მსოფლმხედველობის სტატუსს. გლეხობა მთლიანად შემოსაზღვრულია საკუთარი „ლოკალურობით“ და ხშირ შემთხვევაში, არანაირ ინტერესს არ ამჟღავნებს ნაციონალური იდეის მიმართ. ამგვარი მოცემულობა, „აგიტატორების“ იმედგაცრუებას იწვევდა. „გამოკვლეული შემთხვევების უმრავლესობაში პატრიოტები დიდი ენთუზიაზმით აიგივებდნენ თავს გლეხობასა და მისთვის დამახასიათებელ ცხოვრების წესთან, თუმცა გლეხობა აშკარად უნდობლობით ეკიდებოდა, როგორც პატრიოტებს, ასევე მათ ნაციონალურ პროგრამებს“.¹ ამდენად, სახალხო მასების ნაციონალურ მოძრაობაში ინტეგრაცია ჯერ კიდევ ღია საკითხია 19 საუკუნის 80-იანი წლებისათვის (რასაკვირველია, პერიოდი ვარირებს სხვადასხვა ეთნოსის შემთხვევაში). ამგვარი მოცემულობის შეცვლისას უმნიშვნელოვანესი მომენტი თავად გლეხობაში, ახალი ჯგუფის გაჩენა აღმოჩნდა. „ნაციონალურად ცნობიერი გლეხობის“² წარმოქმნა ბატონყმობის გაუქმებისა და ინდუსტრიალიზაციის პირდაპირი შედეგი იყო. ამ ტერმინის ქვეშ იგულისხმებიან გლეხები, რომლებიც უკეთესი ცხოვრების საპოვნელად ქალაქებში გადასახლდნენ, თუმცა კონტაქტი არ განწყვიტეს საკუთარ სოფლებ-

¹ Miroslav Hroch. Social preconditions of national revival in Europe, გვ. 154

² Robert J Kaiser. Geography of nationalism in Russia and USSR, გვ.37

თან. გლეხობის ეს ჯგუფი თავად გახდა იმ მდგომარეობის ნაწილი, როდესაც ქალაქებში მეორეხარისხოვან ადამიანებს წარმოადგენდნენ და ეკონომიკური თუ პოლიტიკური ძალაუფლება მათგან განსხვავებულ ენაზე მოსაუბრე და მათთვის უცხო ჯგუფის წარმომადგენლებს ჰქონდათ. ეს მდგომარეობა ხელს უწყობდა გლეხობის ამ ნაწილის იდენტობის ლოკალურიდან ნაციონალურისაკენ გადახრას (ლოკალურობის გაფართოება. ნაცვლად სოფლისა, ლოკალობა გავრცელდა მთელ ეთნოსზე). თავის მხრივ, ისინი დროთა განმავლობაში თავად ხდებოდნენ სოფლებში დაბრუნების შემდეგ „ნაციონალიზაციის აგენტები“. ნაციონალიზებული ინტელექტუალებისაგან განსხვავებით, სხვა გლეხები მათ საკუთარი „ლოკალობების“ წევრებად აღიქვამდნენ და ნაკლები უნდობლობით ეკიდებოდნენ. „ნაციონალურად ცნობიერი გლეხობის“ მეორე შემადგენელი გლეხობის ის მცირე ნაწილი იყო, რომელმაც განათლება მიიღო და თავად ჩაერთო ნაციონალური იდეის გავრცელებაში (იმპერიის ბალტიურ ეთნოსებში სწორედ განათლებული გლეხობა იყო ნაციონალური იდეის ძირითადი „აგიტატორი“).¹

აქედან გამომდინარე, შეგვიძლია ვთქვათ, რომ მასშტაბური სოციალური და ეკონომიკური ძვრები, რომლებიც რუსეთის იმპერიაში XIX საუკუნის მეორე ნახევრიდან ძლიერდება (ბატონყმობის გაუქმება და ინდუსტრიალიზაცია), გადამწყვეტ როლს ასრულებს ნაციონალური კონსოლიდაციის პროცესების დასკვნით ფაზაში გადასვლისათვის. გეოგრაფიული და სოციალური მობილობის ტემპების აჩქარება პირდაპირ-პროპორციულად აისახება არადომინანტ ეთნოსებში ნაციონალური ცნობიერების გაჩენაზე. ამრიგად, XIX საუკუნის მიწურულისათვის, იმპერიის შემადგენელი ეთნოსები ნაციონალური კონსოლიდაციის სხვადასხვა ეტაპებზე იმყოფებიან. ჰროშისეული ბ ფაზის დასკვნითი ეტაპი (ნაციონალური იდეა უკვე გასცდა ინტელექტუალების ვიწრო ჯგუფებს და შეიქმნა „ნაციონალურად ცნობიერი გლეხობა“. ამ ეტაპზე, ჰროშის მიხედვით, თანამედროვე ტიპის ერის შექმნა გარდაუვალი პროცესია) მხოლოდ ბალტიურ ეთნოსებში, ფინეთსა და საქართველოში გვხვდება. რასაკვირველია, გამონაკლისია პოლონეთი, სადაც უკვე მასობრივი ხასიათის ნაციონალური მოძრაობაა შექმნილი. დანარჩენი ეთ-

¹ Miroslav Hroch. Social preconditions of national revival in Europe, გვ. 58

ნო-ნაციონალური ტერიტორიები, ნაციონალიზაციის ადრეულ სტადიებზე იმყოფება (ეს განსაკუთრებით თვალსაჩინოა ცენტრალური აზიის ეთნოსების შემთხვევაში) და ნაციონალიზაციის ბ-დან გ ფაზაზე გადასვლა მხოლოდ საბჭოთა პერიოდში ხდება.

XX საუკუნის პირველი დეკადა განსაკუთრებით მნიშვნელოვანი აღმოჩნდა, უკვე არსებული ნაციონალური მოძრაობების კიდევ უფრო მოსაძლიერებლად. 1905 წლის მოვლენებმა, რუსული მონარქიის მოჩვენებითა ლიბერალიზაციამ კიდევ უფრო გააღრმავა არსებული ჩიხი ცარიზმსა და არარუსულ ეთნოსებს შორის. გამონაკლისი არც რუსული ეთნოსი იყო. 1905 წლის რევოლუციისას სწორედ რუსი მუშები და სტუდენტები ეგებებოდნენ მეფის ლოიალური სამხედროების ნასროლ ტყვიებს. ამ მოვლენებმა და შემდგომში იმპერატორის სურვილმა ძალაუფლება კვლავ ავტოკრატულ ფორმაში დაეტოვებინა, ფაქტობრივად გარდაუვალი გახდა იმპერიის დაშლა. 1905 წლის მოვლენების მნიშვნელობა სხვა მიმართულებითაც იკვეთება. 1905 წლის მარტი-მაისის მოვლენები ბაქოში და ნახჭევანში პირველი გამოვლინება იყო იმპერიის პერიფერიებში არსებული ეთნიკური სტრატეგიკაციის სისტემის. ¹ამ ეთნო-კონფლიქტს ცალსახად კლასობრივი შემადგენელი ჰქონდა. ეთნიკურმა აზერბაიჯანელებმა,² რომლებიც ბაქოსა და სხვა ქალაქებში მოსახლეობის უღარიბეს ნაწილს წარმოადგენდნენ და პოლიტიკური თუ ეკონომიკური მნიშვნელობის პოზიციებიდან მთლიანად იყვნენ ჩამოშორებული, საკუთარი სოციალური მდგომარეობის ამოხსნა ეთნიკური კატეგორიებით სცადეს. ანალოგიური მიდგომა მოქმედებდა სომხებშიც, რომლებიც ეთნიკურ აზერბაიჯანელებს, მათი კლასობრივი მდგომარეობიდან გამომდინარე, მეორეხარისხოვან მოქალაქეებად აღიქვამდნენ. რასაკვირველია, ამგვარი ეთნო-კონფლიქტები ნაციონალური ცნობიერების განვითარების პროცესს კიდევ უფრო აჩქარებდა და მნიშვნელოვან სურათ-ხატს სძენდა ნაციონალურ პროგრამას. 1905 წლის და შემდგომმა მოვლენებმა (პირველ ეტაპზე გარკვეული დათმობების დაპირება, თუმცა შემდგომ პრაქტიკულად პოლიტიკური ცხოვრების ძველ კალაპოტში გადატანის მცდელობა) ინტელექტუალებ-

¹ Ronald Grigor Suny. The Soviet Experiment, გვ. 115

² ამ პერიოდისათვის თანამედროვე აზერბაიჯანის მოსახლეობა თათრებად მოიხსენიება. აზერბაიჯანელის ცნება მხოლოდ საბჭოთა პერიოდში ჩნდება – ვ.ს.

ისა და, პირველ რიგში, ნაციონალიზებული ელიტებისათვის ნათელი გახადა, რომ იმპერია და მისი ადმინისტრაციული აპარატი ვერ შეიცვლებოდა. დემოკრატიზაციისა და ლიბერალიზაციის ფუჭი იმედები, რეალობას აცდენილი აღმოჩნდა.¹ ამ პერიოდიდან, იმპერიის რამდენიმე ეთნოსში „ნაციონალური იდეა“ უალტერნატივო მოდელი ხდება (სოციალიზმთან ერთად, რაზეც ქვემოთ ვისაუბრებ).

ეთნოსის მომავალი და მისი განვითარება განუყოფლად უკავშირდება ეროვნული მოძრაობის კულტივირებას. ეთნოსის ღირსეული და სრულყოფილი მომავალი შეუძლებელია რუსული იმპერიის ფარგლებში შეიქმნას. შესაბამისად, მასობრივი ნაციონალური მოძრაობები უკვე მოსახლეობის მნიშვნელოვან ნაწილს აერთიანებს. იმპერიის ბოლო დეკადა თავისი არსით პარადოქსული მდგომარეობაა, როდესაც ოფიციალური, სახელმწიფო იდენტობა რეალურად არ არსებობს იმპერიის არარუსულ ნაწილებში და აქ ძირითადი იდენტობა ან კლასობრივია, ან ეთნო-ნაციონალური. მნიშვნელოვანი მომენტი პირველი მსოფლიო ომის დაწყება, რომელმაც კიდევ უფრო გაამძაფრა ნაციონალური კონსოლიდაციის პროცესები და დამატებითი არეულობა შეიტანა იმპერიის ისედაც მორღვეულ სისტემაში.

1.3 იდეოლოგიები ეროვნულ მოძრაობებში

XIX საუკუნის მეორე ნახევრიდან, მთელი იმპერიის მასშტაბით შეიმჩნევა ევროპული იდეოლოგიების გავლენა ადგილობრივ ინტელიგენციაზე. ეს პროცესი განსაკუთრებით მძაფრდება საუკუნის მიწურულს. ნაციონალიზმთან ერთად, მნიშვნელოვან პოზიციებს იკავებს ლიბერალიზმი და მარქსიზმი. თითოეულ მათგანს მნიშვნელოვანი მხარდაჭერა აქვს საზოგადოების სხვადასხვა ჯგუფებში. მარქსიზმის გავლენა განსაკუთრებით თვალსაჩინოა მუშათა კლასსა და გლეხობაში, ხოლო ლიბერალიზმი – გავლენიანი ქალაქის ბურჟუაზიასა და პროგრესულ თავად-აზნაურობაში. მნიშვნელოვანია ის გარემოება, რომ სხვადასხვა ეთნოსების შემთხვევაში დომინანტი იდეოლოგიები სხვადასხვა მიმართულებებით ავითარებდნენ ადგილობრივ ნაციონალურ მოძრაობებს.

¹ Ronald Grigor Suni. Transcaucasia, Nationalism and Social Change, გვ. 214.

სომხეთის შემთხვევაში ცალსახად ნაციონალისტურმა მოძრაობამ ნაკლებად შეძლო სოციალური ასპექტების საკუთარ პროგრამაში ინტეგრირება. განსხვავებული იყო ქართული გამოცდილება. XIX საუკუნის ბოლო დეკადიდან ქართული ინტელექტუალური სივრცე მნიშვნელოვანწილად მარქსიზმით იყო დაკავებული. XX საუკუნის დასაწყისისათვის, ქართველ სოციალ-დემოკრატებს, რომლებიც უზარმაზარი გავლენით სარგებლობდნენ მთელი რუსეთის სოციალ-დემოკრატიულ გაერთიანებაში და ფაქტობრივად წამყვან ძალას წარმოადგენდნენ, უკვე მნიშვნელოვანი სახალხო მხარდაჭერა აქვთ. ¹1906-12 წლებში ისინი მარტივად იპოვებენ დუმის არჩევნებში გამარჯვებას. მომდევნო წლებში, მათ შორის დამფუძნებელი კრების არჩევნებისას 1919 წლის 14 თებერვალს, საქართველოს სოციალ-დემოკრატიულმა პარტიამ ხმათა აბსოლუტური უმრავლესობა მოიპოვა – 81.5%.² ამდენად, ცალსახაა, რომ ამ პერიოდისათვის საქართველოს შემთხვევაში საქმე გვაქვს ნაციონალიზაციის გ, დასკვნით ფაზასთან. ეროვნული მოძრაობა მნიშვნელოვანი სახალხო მხარდაჭერით წარიმართება და პოლიტიკური სტრუქტურა იქმნება.

საქართველოში ეროვნული მოძრაობის ამგვარი მნიშვნელოვანი განვითარება კონკრეტული პოლიტიკური ჯგუფის პროგრამით შეგვიძლია ავხსნათ. საქართველოს სოციალ-დემოკრატებმა წარმატებით მოახერხეს ეთნიკური და სოციალური ასპექტების საერთო ნაციონალურ პროგრამაში შერწყმა, რითაც მუშათა კლასის და გლეხობის (უაღრესად იშვიათი მოვლენა იმპერიის სხვადასხვა ეთნოსების შემთხვევაში. გლეხობა, ძირითადად, უნდობლობით ეკიდებოდა მასშტაბურ ნაციონალურ პროგრამებს და კვლავ ლოკალური იდენტობებით არსებობდა) მასშტაბური მხარდაჭერა მოიპოვეს. ამან კი, თავის მხრივ, იმპერიის დეზინტეგრაციისას და შემდგომში სამოქალაქო ომის პირობებში, საქართველოში პოლიტიკური ძალაუფლების ერთადერთ აქტორად სწორედ ეროვნული მარქსისტული ინტელიგენცია აქცია. პარადოქსულია, რომ ქართველმა სოციალ-დემოკრატებმა, რომლებსაც რუსეთის იმპერიაში მნიშვნელოვანი სოციალური და პოლიტიკური ცვლილებების იმედი ჰქონდათ და ერთიან რუსეთის სახელმწი-

¹ Richard Pipes. The formation of The Soviet Union, გვ. 99.

² Ronald Grigor Suny. The Soviet Experiment, გვ. 114.

ფოში წარმოედგინათ სხვადასხვა ერების ეთნიკური და სოციალური პრობლემების გა-
დანყვეტა, მძლავრი ეროვნული მოძრაობა შექმნეს და საბოლოო ეტაპზე დამოუკიდებ-
ელი სახელმწიფო ჩამოაყალიბეს.

განსხვავებულად განვითარდა რუსეთის იმპერიის სხვა ეთნოსებში მიმდინარე ერ-
ოვნული მოძრაობები. უკრაინისა და ბელორუსის შემთხვევაში, პროშისეული გ ფაზა
უკვე საბჭოთა პერიოდში დადგა. მიუხედავად იმისა, რომ XX საუკუნის დასაწყისში უკრა-
ინაში შეიქმნა ნაციონალისტურად განწყობილი ინტელიგენცია, რომლის მიზანსაც სა-
ხელმწიფო დამოუკიდებლობის (ან ავტონომიის) მიღწევა წარმოადგენდა, მასობრივი
სახალხო მხარდაჭერა ნაციონალურ იდეას არ ჰქონია. უკრაინელი გლეხების უდიდესი
ნაწილი საკუთარი ლოკალობით იყო დაინტერესებული და საკუთარ თავს, პირველ
რიგში, კლასობრივ კატეგორიებში აღიქვამდა.¹ უკრაინელმა ნაციონალისტებმა, ქარ-
თველი სოციალ-დემოკრატებისაგან განსხვავებით, ვერ შეძლეს ნაციონალური და სო-
ციალური სენტიმენტების ერთ ფორმაში გაერთიანება და ნაციონალური პროგრამის ამ
საფუძველზე აგება. მიუხედავად იმისა, რომ უკრაინული დამოუკიდებლობით დაინტე-
რესებული იყო ახლადშექმნილი პოლონური სახელმწიფო, რომელიც სუვერენიტეტის
მოპოვებისთანავე გადაიქცა რეგიონულ პოლიტიკურ მოთამაშედ, უკრაინაში ნაციონ-
ალური იდეის სახალხო მხარდაჭერა იმდენად დაბალი იყო, რომ ამ პირობებშიც კი
მეტ-ნაკლებად სტაბილური სახელმწიფოებრიობის შექმნა წარმოუდგენლად ჩანდა.

პირველი მსოფლიო ომის პერიოდში ნაციონალიზაციის უფრო ადრეულ სტადი-
ებზეა ბელორუსული ნაციონალური მოძრაობა. ორგანიზაციულად მეტ-ნაკლებად გა-
მართული სტრუქტურის მქონე პირველი ბელორუსული გაერთიანება 1902 წელს შეიქ-
მნა სანკტ-პეტერბურგში, ეთნიკურად ბელორუსი სტუდენტების მიერ (პოლონელი სო-
ციალისტების დახმარებით).² ბელორუსის რევოლუციური ჰრამადა (პარტია) ქვეყნის
პოლიტიკურ დამოუკიდებლობას აუცილებელ ნაბიჯად ასახელებდა არსებული სოცი-
ალური პრობლემების გადაჭრისათვის. ბელორუსში ნაციონალური მოძრაობის განვი-
თარება მნიშვნელოვანწილად განაპირობა პირველი მსოფლიო ომის მიმდინარეობამ.

¹ Ronald Grigor Suny. The Soviet Experiment, გვ. 118

² Ronald Grigor Suny. The Soviet Experiment, გვ. 118

1918 წლის 25 მარტს ბელორუსმა ნაციონალისტებმა, გერმანელების მხარდაჭერით, დამოუკიდებლობა გამოაცხადეს. ამ მოვლენას რაიმე განსაკუთრებული შედეგი არ ჰქონია. ბელორუსი გლეხები, როგორც წესი, წინააღმდეგობას უწევდნენ გერმანულ ოკუპაციას და მათში დომინანტ იდეოლოგიას კომუნიზმი წარმოადგენდა. ამის დამადასტურებელია ის გარემოება, რომ გერმანელების ბელორუსიდან გასვლისთანავე იქ კომუნისტური პარტია შეიქმნა. აუცილებელია იმის აღნიშვნაც, რომ უკრაინისა და ბელორუსის საზღვრებისა და პოლიტიკური მოწყობის ბედი მნიშვნელოვანწილად 1919-21 წლის პოლონეთ-საბჭოთა კავშირის ომით იქნა განპირობებული.¹

პოლონეთის შემთხვევა ცალსახა გამონაკლისია რუსეთის იმპერიის ეთნო-ნაციონალურ ტერიტორიებს შორის. ჰროშის მიხედვით, აქ მძლავრი ნაციონალური მოძრაობა ჯერ კიდევ XIX საუკუნის პირველ ნახევარში ჩნდება, რაც, ერთის მხრივ, მოდერნული სახელმწიფოებრივი ტრადიციითა და, მეორეს მხრივ, იმპერიის მასშტაბით განვითარებული სოციალურ-ეკონომიკური მდგომარეობით იხსნება. ამდენად, 1917 წლის ოქტომბრის გადატრიალების, რუსეთის სამოქალაქო ომისა და იმპერიის დეზინტეგრაციის პირობებში, პოლონური სახელმწიფოებრიობის ჩამოყალიბება მოვლენების აბსოლუტურად ლოგიკური გაგრძელება იყო. აღსანიშნავია, რომ პოლონური დამოუკიდებლობის იდეა პირველ მსოფლიო ომში მოკავშირეების ერთ-ერთი გაცხადებული მიზანი იყო, რაც დაადასტურა კიდევაც აშშ-ს პრეზიდენტმა ვუდრო უილსონმა.² პოლონელი ნაციონალისტები დაინტერესებულნი იყვნენ პოლონური სახელმწიფოებრიობის 1772 წლის საზღვრებში აღდგენით, რაც მთელ რიგ ეთნო-ნაციონალურ პრობლემებს ქმნიდა, რამდენადაც ამ ტერიტორიებზე გერმანელების, უკრაინელებისა და ბელორუსების მნიშვნელოვანი ნაწილი ცხოვრობდა. 1919 წლის აპრილში პოლონურმა ჯარმა საბჭოთა კომუნისტური რესპუბლიკა ლიტველის (ლიტვისა და ბელორუსის გაერთიანებული კომუნისტური რესპუბლიკა) ერთ-ერთი დედაქალაქი – ვილნიუსი (ვილნო) დაიკავა. ამას მოჰყვა უკრაინელ, ანტისაბჭოთა ნაციონალისტ ლიდერ, სიმონ პეტლიურასთან შეთანხმება, რომლის მიხედვითაც უკრაინა დამოუკიდებელი გახდებოდა, სანაცვლოდ კი,

¹ Ronald Grigor Suny. The Soviet Experiment, გვ. 119

² Ronald Grigor Suny. The Soviet Experiment, გვ. 119

პეტლიურა აღმოსავლეთ გალიციას პოლონური სახელმწიფოს ტერიტორიად აღიარებდა. 1920 წლის აპრილში, პოლონური არმია, პეტლიურას ნაწილებთან ერთად, უკრაინაში შევიდა და მასში კიევი დაიკავა. მიუხედავად იმისა, რომ უკრაინელების მხრიდან ისინი მინიმალურ წინააღმდეგობას წააწყდნენ, უკრაინული გლეხობისათვის პოლონელებიცა და მათთან კავშირის გამო, პეტლიურაც დამპყრობლებს წარმოადგენდნენ. შესაბამისად, პეტლიურას მოძრაობამ ვერანაირი სახალხო მხარდაჭერა ვერ მოიპოვა. 1920 წლის ივნისში, წითელი არმია კონტრშეტევაზე გადავიდა და პოლონური შენაერთები უკუაქცია. საბჭოთა ჯარმა კერზონის ხაზი¹ გადაკვეთა და უშუალოდ პოლონურ ტერიტორიაზე შეიჭრა, თუმცა ვარშავასთან გამართულ ბრძოლაში დამარცხდა და უკან დაიხია. 1920 წლის ოქტომბრის ცეცხლის შეწყვეტის შეთანხმებამ ომის პოლონეთის სასარგებლოდ დამთავრება გამოაცხადა. 1921 წლის მარტის ხელშეკრულების მიხედვით კი, ბელორუსული და უკრაინული ტერიტორიების მნიშვნელოვანი ნაწილი პოლონური სახელმწიფოს შემადგენლობაში აღმოჩნდა (1939 წლამდე).² ამდენად, რუსეთის იმპერიის დეზინტეგრაციის შემდეგ, პოლონეთი არა მხოლოდ დამოუკიდებელ სახელმწიფოდ, არამედ რეგიონის ერთ-ერთ უმნიშვნელოვანეს ცენტრად იქცა. ცალსახაა, რომ პოლონეთ-საბჭოთა კავშირის ომმა საბოლოოდ ჩამოაყალიბა პოლონური ნაციონალური იდენტობა.

განსხვავებულად განვითარდა ნაციონალიზაციის პროცესები ბალტიის რეგიონში. ისევე როგორც ქართველების შემთხვევაში, ბალტიური ეთნოსები საკუთარ ეთნო-ნაციონალურ ტერიტორიებზე მოსახლეობის უღარიბეს ნაწილს წარმოადგენდნენ. როგორც წესი, პოლიტიკური და ეკონომიკური ძალაუფლება გერმანელი, პოლონელი და რუსი თავად-აზნაურობისა და საშუალო კლასის ხელში იყო თავმოყრილი (მნიშვნელოვანი იყო ებრაული გავლენაც ბალტიურ ქალაქებში).³ XIX საუკუნის მეორე ნახევარამდე ბალტიური ეთნოსების ქალაქებში მოსახლეობის აბსოლუტურ უმრავლესობას

¹ დიდი ბრიტანეთის საგარეო საქმეთა მინისტრის ჯორჯ კერზონი მიერ დაწესებული ეთნიკური ხაზი. მინისტრი საბჭოთა მთავრობისაგან ითხოვდა, რომ არმიას დაწესებული ხაზი არ გადაეკვეთა. მისი მოთხოვნა არ იქნა გათვალისწინებული – ვ.ს.

² Ronald Grigor Suny. The Soviet Experiment, გვ. 120

³ Ronald Grigor Suny. The Soviet Experiment, გვ. 120

ებრაელები, გერმანელები და პოლონელები წარმოადგენენ. მხოლოდ საუკუნის მეორე ნახევრიდან იწყება ეთნიკური ლატვიელებისა და ესტონელების მასიური მიგრაცია ქალაქებში. პროცესი იმდენად მასშტაბურ ხასიათს იღებს, რომ ეთნო-ლინგვისტური სურათი სწრაფად იცვლება და XIX საუკუნის მიწურულს ქალაქების მოსახლეობის უმრავლესობას ადგილობრივი მოსახლეობა წარმოადგენს. ნაციონალიზაციის პროცესი ესტონეთისა და ლატვიის შემთხვევაში დაახლოებით 1820-იან წლებში იწყება (საინტერესოა, რომ ჰროშისეული ა ფაზის „მეცნიერული ინტერესი“ ესტონური მითოლოგიისა და კულტურის მიმართ, პირველად გერმანელმა სწავლულებმა და ინტელექტუალებმა გამოავლინეს).¹ XIX საუკუნის მეორე ნახევრისათვის, ადგილობრივი ინტელექტუალები ხსნიან სკოლებს ესტონელი გლეხებისათვის, რაც მასობრივ ხასიათს იღებს და ესტონელებში წერა-კითხვის მაღალი მაჩვენებლების ძირითადი განმსაზღვრელია. ამავე პერიოდში ხდება ნაციონალური ფოლკლორული ჯგუფების ორგანიზება და საერთო „ნაციონალურ-კულტურული“ სენტიმენტის გავრცელება. ამგვარმა კულტურულმა ფაქტორმა, ესტონელების სოციალურ უკმაყოფილებასთან ერთად, მნიშვნელოვნად განაპირობა მათი ნაციონალური მოძრაობის ჩარჩოები.²

იმპერიის დეზინტეგრაციის პირობებში, ესტონელებში მასიურად იყო გავრცელებული სოციალ-დემოკრატია, რამდენადაც ესტონელი მუშების (რომლებიც მოსახლეობის მნიშვნელოვან ნაწილს შეადგენდნენ და გაცილებით მაღალი პროცენტით, ვიდრე იმპერიის სხვა ეთნოსებში) და უმინო გლეხობის სოციალური ხასიათის ინტერესები ყველაზე უკეთ სოციალ-დემოკრატიაში გამოვლინდა. ბალტიის რეგიონისათვის და განსაკუთრებით ესტონეთისათვის უნიკალური ფაქტორი იმაში მდგომარეობს, რომ ესტონელებს გაცილებით დიდი ანტაგონიზმი ჰქონდათ გერმანელების, ვიდრე რუსების მიმართ. ამის საფუძვლები, რასაკვირველია, გერმანული ბურჟუაზიისა და თავად-აზნაურობის საუკუნოვან დომინაციაში შეგვიძლია ვიპოვოთ. ამდენად, გასაგები ხდება ის მომენტი, რომ კულტურული ნაციონალიზმის მოძლიერების მიუხედავად, 1917 წლის განმავლობაში ესტონელების მნიშვნელოვანი ნაწილი ბოლშევიზმისკენ იხრებოდა. მიუხ-

¹ Robert J Kaiser. Geography of nationalism in Russia and USSR, გვ.67

² Ronald Grigor Suny. The Soviet Experiment, გვ. 121

ელავად ამისა, ბოლშევიკებმა მოსახლეობის მოზრდილი ნაწილის მხარდაჭერა ვერ გამოიყენეს და ვერ შეძლეს ეთნიკური საკითხების ინტეგრაცია პოლიტიკურ პროგრამაში. ამასთანავე, გერმანულმა არმიამ გადამწყვეტი შეტევა დაიწყო აღმოსავლეთ თრონტზე და ესტონეთი დაიკავა. რუსული არმიის მხარდაჭერის გარეშე დარჩენილმა ბოლშევიკებმა ძალაუფლება ვერ შეინარჩუნეს და 1918 წლის 24 თებერვალს ესტონეთის გადარჩენის კომიტეტმა (ესტონეთის პროვინციული ასამბლეის აღმასრულებელი ორგანო) ესტონეთის სახელმწიფოებრივი დამოუკიდებლობა გამოაცხადა. რასაკვირველია, დამოუკიდებლობა ფიქტიური აღმოჩნდა, რამდენადაც მალევე ის გერმანული ოკუპაციით ჩანაცვლდა. მიუხედავად ამისა, 1918 წლის ნოემბერში პირველ მსოფლიო ომში დამარცხებული გერმანელები იძულებულები აღმოჩნდნენ ძალაუფლება ესტონეთის დროებითი მთავრობისათვის გადაეცათ. ნოემბრის მიწურულს წითელმა არმიამ ესტონეთზე საკუთარი კონტროლის აღდგენა სცადა, თუმცა, ახალგაზრდების არნახული პატრიოტული მობილიზაციის, მასობრივი საერთაშორისო მხარდაჭერისა და სამხედრო-ეკონომიკური დახმარებების ხარჯზე ესტონეთმა მოახერხა დამოუკიდებლობის შენარჩუნება.¹ მნიშვნელოვანია ის მომენტი, რომ ესტონეთის შემთხვევაში დამოუკიდებლობისათვის ომი გადამწყვეტი ფაქტორი აღმოჩნდა ნაციონალისტური და სოციალისტური იდეოლოგიებით პოლარიზებული ესტონური ეთნოსის ერთდ ფორმირების პროცესისას.

სოციალ-დემოკრატიის დომინანტური პოზიცია ლატვიური ეთნოსის შემთხვევაში ცალსახაა. 1905 წელს ლატვიის სოციალ-დემოკრატიული შრომის პარტია 10 000 ზეტ წევრს ითვლიდა. ლატვიის შემთხვევაში (ისევე, როგორც საქართველოში), ადგილობრივმა ინტელიგენციამ და პოლიტიკურმა კლასმა წარმატებით მოახერხა ნაციონალური (ეთნიკურად გერმანელი ბარონების დომინაცია) და სოციალური საკითხების საერთო სოციალ-დემოკრატიულ პროგრამაში ინტეგრირება. რომ არა გერმანული არმიის მიერ 1918 წლის თებერვალში ლატვიის დაკავება, დიდი ალბათობით, ლატვიაში ბოლშევიკური პოლიტიკური სისტემა დამყარდებოდა. გერმანიის დამარცხების შემ-

¹ Ronald Grigor Suny. The Soviet Experiment, გვ. 121

დეგ, 1918 წლის 18 ნოემბერს რიგაში ლატვიის სახალხო საბჭომ ქვეყნის დამოუკიდებლობა გამოაცხადა. ამავე წლის 26 ნოემბერს, გერმანიის წარმომადგენელმა ავგუსტ ვინიგმა ფორმალურად გადასცა პოლიტიკური ძალაუფლება ლატვიის დროებით მთავრობას.¹ შემდგომ წლებში, გერმანულ თუ რუსულ ნაწილებთან დაპირისპირებისას, ლატვიური ეროვნული იდენტობა კიდევ უფრო მყარდება და ნაციონალური კონსოლიდაციის დასკვნითი ეტაპი დგება, როდესაც აღმოსავლეთ ლატვია იწმინდება წითელი არმიის დანაყოფებისგან (პოლონური არმიის შენაერთების დახმარებით).²

განსხვავებულია ლიტვური გამოცდილება ნაციონალური კონსოლიდაციისა და სახელმწიფოს ფორმირების თვალსაზრისით. XIX საუკუნის მიწურულამდე აქ რაიმე მნიშვნელოვანი ხასიათის ნაციონალიზაციაზე საუბარი რთულია. ლიტვური ქალაქები ძირითად პოლონური და ებრაული მოსახლეობისაგან შედგება. ნაციონალური იდეა თებერვლის რევოლუციამდე მხოლოდ ინტელიგენციის წრეებში ტრიალებს. 1917 წლის ივნისში სანკტ-პეტერბურგში იმართება ლიტველების კონგრესი, რომელმაც ლიტვის დამოუკიდებლობის შესახებ რეზოლუცია მიიღეს, თუმცა ცენტრისტმა და მემარცხენე წევრებმა მხარი არ დაუჭირეს და სანაცვლოდ ლიტველების ნაციონალური თვითგამორკვევის უფლების აღიარება მოითხოვეს. მოგვიანებით 1917 წლის სექტემბერში, გერმანელების დახმარებით იქმნება ლიტველების ეროვნული საბჭო – ტარიბა. ასევე გერმანელების თანხმობით გამოცხადდა ლიტვის ეროვნული დამოუკიდებლობა 1918 წლის 16 თებერვალს.³ ცალსახაა, რომ ლიტვურმა ნაციონალურმა ელიტამ, საკმაოდ მოკლედ დროში მოახერხა მოსახლეობის მნიშვნელოვანი მხარდაჭერის მოპოვება. ამის დამადასტურებელია ის გარემოება, რომ 1918 წლის დეკემბრიდან 1920 წლის ნოემბრამდე, ლიტველებს ფაქტობრივად სამჯერ მოუწიათ შეიარაღებულ კონფლიქტში საკუთარი სუვერენიტეტის დაცვა, ბოლშევიკების, პრო-გერმანული დასავლეთ-რუსული მოხალისეთა არმიისა და პოლონეთის წინააღმდეგ. მიუხედავად ამისა, 1920 წლის ოქტომბერში პოლონეთის მიერ დაკავებული ვილნიუსის რეგიონი ლიტვის სა-

¹ Ronald Grigor Suny. The Soviet Experiment, გვ. 123

² Ronald Grigor Suny. The Soviet Experiment, გვ. 124

³ Ronald Grigor Suny. The Soviet Experiment, გვ. 124

ხელმწიფოს გარეთ დარჩა და ლიტვური ეთნოსის მნიშვნელოვანი ნაწილის საკუთარ ერთან ნაციონალური კონსოლიდაციის პროცესი ორი დეკადით დააყოვნა (მთელი ომ-თაშორისი პერიოდის განმავლობაში პოლონეთისა და ლიტვის ურთიერთობა დაძაბუ-ლი იყო სწორედ ვილნიუსის ფაქტორის გამო).¹

შეჯამების სახით, ვფიქრობ აუცილებელია გარკვეული საერთო მახასიათებლების გამოყვანა ბალტიური ეთნოსების განხილვისას. დამოუკიდებელი ესტონეთის, ლატვი-სა და ლიტვის სახელმწიფოების (ისევე როგორც ბელორუსის ხანმოკლე დამოუკიდებ-ლობა) ჩამოყალიბება არ იყო მხოლოდ მასობრივი ნაციონალური მოძრაობების არ-სებობის შედეგი (განსაკუთრებით ლიტვის შემთხვევაში ნაციონალიზაციის გ ფაზა, მა-სობრივი ეროვნული მოძრაობა პრაქტიკულად არ არსებობდა). გამომდინარე იქედან, რომ ბალტიური რეგიონი ფრონტისპირა ტერიტორიას წარმოადგენდა, აქაური ეთნო-სების ნაციონალურ-პოლიტიკური კონსოლიდაციის საკითხები ხშირად პირველი მსოფლიო ომის მონაწილე დიდი სახელმწიფოების სამხედრო-პოლიტიკური ბრძო-ლის იარაღად გამოიყენებოდა, განსაკუთრებით გერმანული მხარის მიერ. არსებული ნაციონალური სენტიმენტების განვითარების „დაჩქარებით“, გერმანულ მხარეს კონ-ტროლირებადი პატარა სახელმწიფოების შექმნა სურდა. ცალსახად უნდა ითქვას, რომ დამოუკიდებლობების გამოცხადების შემდეგ წარმართულ შეიარაღებულ დაპირისპი-რებებს კოლოსალური მნიშვნელობა ჰქონდა ბალტიური ერების ფორმირებისა და ნა-ციონალური კონსოლიდაციის პროცესებზე, რამდენადაც ამ კონფლიქტებს ეროვნული სარჩული ეძლეოდა ნაციონალიზებული ელიტისა და პოლიტიკური კლასის მიერ. შე-საბამისად, პროშისეული გ ფაზის დასკვნითი ეტაპები ბალტიურ ეთნოსებში უკვე პოლი-ტიკური დამოუკიდებლობის მოპოვების შემდგომ იწყება და ამ ფაზის არქიტექტორად უკვე სახელმწიფო გვევლინება.

1809 წლიდან 1917 წლამდე ფინეთი რუსული იმპერიის შემადგენლობაში იყო. ფი-ნეთი სპეციალური სტატუსითა და მნიშვნელოვანი პოლიტიკური ავტონომიით სარგებ-ლობდა. გარანტირებული იყო ლუთერანული რელიგიის აღმსარებლობის უფლება.

¹ Ronald Grigor Suny. The Soviet Experiment, გვ. 124

ქვეყანას გააჩნდა საკუთარი სენატი, საგადასახადო და საბაჟო სისტემა და ა.შ. ფინური საზოგადოება ორი გამოკვეთილი კლასისაგან შედგებოდა: ერთის მხრივ, ეთნიკურად შვედური საშუალო კლასი და თავადაზნაურობა, ხოლო, მეორეს მხრივ, ფინური გლეხობა. ერთიანი პოლიტიკური სისტემის და რეგიონალური ეკონომიკის პირობებში, ამ ორ სოციალურ ჯგუფს შორის ანტაგონიზმი ძირითად სოციალურ ფაქტორად არ გვევლინება XX საუკუნის დასაწყისამდე. ამ პერიოდში სოციალ-დემოკრატიული და მარქსისტული იდეები მნიშვნელოვან მხარდაჭერას იპოვებს გლეხობასა და მუშათა კლასში. ამის დამადასტურებელია 1907 წლის დიეტის (ფინური პარლამენტი) არჩევნები, რომელშიც ხმათა თითქმის 40% სოციალ-დემოკრატებმა მოიპოვეს. მნიშვნელოვანია ის გარემოება, რომ ფინელი სოციალისტები რევოლუციის დაწყებისთანავე ფინეთის სრული დამოუკიდებლობის მომხრეები იყვნენ¹ და 1917 წლის 6 დეკემბერს გამოაცხადეს კიდევ ქვეყნის სუვერენიტეტი. მალევე ფინეთის სუვერენიტეტი საბჭოთა მთავრობამ აღიარა. ²ამ მომენტიდან იწყება ფინეთის ტერიტორიაზე არსებული რუსული სამხედრო ნაწილების განიარაღება ახლადშექმნილი ფინური არმიის მიერ (მეთაური კარლ მანერჰეიმი), რაც სოციალისტებისა და მუშების მიერ აღიქმება, როგორც რევოლუციური მონაპოვრების ხელყოფის მცდელობა. იკვეთება იდეოლოგიურ ნიადაგზე აღმოცენებული სამოქალაქო დაპირისპირების კონტურები. საშუალო და მაღალი კლასები ინტელექტუალების მნიშვნელოვან ნაწილთან ერთად, მანერჰეიმის კონსერვატული მოძრაობის ირგვლივ ერთიანდებიან, მუშათა კლასი და გლეხობა კი ფინელი ბოლშევიკების ირგვლივ. 1918 წლის იანვრიდან უკვე შეტაკებები იწყება ჰელსინკის მახლობლად. აპრილში მანერჰეიმის ნაწილები, გერმანული შენაერთების დახმარებით, ჰელსინკის იკავებენ, ხოლო მაისის ბოლოსათვის ფინეთის მთელი ტერიტორია მანერჰეიმის ან გერმანული ჯარების კონტროლქვეშ აღმოჩნდა. სამოქალაქო ომს კომუნის-

¹ რუსეთის დროებითი მთავრობის გადაწყვეტილებით ფინეთის დიდი სათავადოს კონსტიტუცია აღდგენილ იქნა და ფინეთის სრული „საშინაო დამოუკიდებლობა“ იქნა აღიარებული. მიუხედავად ამისა, არსებობის ბოლო დღემდე, დროებითი მთავრობა უარს აცხადებდა ფინეთისათვის სრული დამოუკიდებლობის მინიჭებაზე – ვ.ს.

² Ronald Grigor Suny. The Soviet Experiment, გვ. 126

ტებისა და ბოლშევიკების მასობრივი ღვეზა და განადგურება მოჰყვა.¹ მიუხედავად იმისა, რომ ფინეთში თითქმის ყველა სოციალური ჯგუფი დამოუკიდებლობის მომხრე იყო, ვერ მოხერხდა სოციალური და კლასობრივი დაპირისპირებების გაუვნებელყოფა. შედეგად, სოციალ-დემოკრატებმა, რომელიც საუკუნის დასაწყისიდანვე ნაციონალური მოძრაობის სათავეში აღმოჩნდნენ დაკარგეს ძალაუფლება და ქვეყნის სათავეში კონსერვატული, პროგრესული ელიტა აღმოჩნდა.²

შეჯამების სახით, მოკლედ მიმოვიხილავთ იმპერიისა და დამოუკიდებლობის პერიოდში მიმდინარე ნაციონალური კონსოლიდაციისა და ეროვნული ფორმირების პროცესებს. XIX საუკუნის მიწურულს, რუსეთის იმპერიაში მიმდინარე ნაციონალური კონსოლიდაციის პროცესები, მთელი რიგი მკვლევრების მიხედვით, ზუსტად ჯდება პროშისეულ „ფაზების თეორიაში“. გამომდინარე იქედან, რომ რუსეთის იმპერია არარუსული ეთნოსების დაპყრობის ხარჯზე იზრდებოდა, შეიქმნა პოლიტიკური სისტემა, რომელიც რუსულ ეთნოსს დომინანტურ პოზიციაში აყენებდა, ხოლო არარუსულ ეთნოსებს დამორჩილებულ, „პერიფერიულ“ სტატუსს ანიჭებდა. სწორედ ამგვარი სისტემის არსებობამ ითამაშა გადამწყვეტი როლი როგორც რუსული, ასევე არარუსული ეთნოსების ნაციონალიზაციის პროცესში. ამ საერთო კონტექსტის შედეგი იყო ნაციონალიზაციის ყველა ფაზის განვითარება და შემდგომი მონაცვლეობა. ამასთანავე, ცალსახაა, რომ იმპერიის პირობებში მომხდარმა კოლოსალურმა სოციალურ-ეკონომიკურმა ცვლილებებმა მნიშვნელოვანი როლი შეასრულეს ამ პროცესებში. 1861 წლის ბატონყმობის გაუქმებამ, რომელმაც ფეოდალური წესრიგის დასასრული ფორმალურად აღნიშნა (რეალური შედეგები საკმაოდ გვიან დადგა), მოსახლეობის ფართო მასებში განათლებისა და გეოგრაფიულ-სოციალური მობილობის სანინდარი შექმნა. მხოლოდ ბატონყმობის გაუქმების შემდეგ იწყება იმპერიაში შემავალი ეთნო-ნაციონალური ტერიტორიების ქალაქებში ადგილობრივების მნიშვნელოვანი ნაკადების მიგრაცია. ადგილზე წარმოქმნილი სოციალური და კლასობრივი ხასიათის კონფლიქტები ეთნო-ნაციონალურ კატეგორიებში ითარგმნება და მნიშვნელოვან ფუნდამენტს ქმნის „ნაციონ-

¹ Ronald Grigor Suny. The Soviet Experiment, გვ. 126

² Ronald Grigor Suny. The Soviet Experiment, გვ. 126

ალური სენტიმენტის“ გაჩენისათვის.

კიდევ ერთი მნიშვნელოვანი ეკონომიკური ფაქტორი ამ პერიოდში, ინდუსტრიალიზაციაა. იმპერიის მესვეურების სურვილი, სწრაფი ინდუსტრიალიზაციით რუსეთი კვლავ დაებრუნებინათ საერთაშორისო არენაზე, როგორც უმნიშვნელოვანესი გეოპოლიტიკური მოთამაშე, რეალობაში იმპერიის დაშლის უმნიშვნელოვანესი ინიციატორი აღმოჩნდა. ინდუსტრიალიზაციის მაღალი ტემპები მუშათა კლასის მნიშვნელოვან რაოდენობას ქმნის იმპერიის ქალაქებში. ¹სოციალიზმის გავრცელებასთან ერთად, მუშები პოლიტიკურად აქტიურ ჯგუფად გარდაიქმნებიან და იმპერიის პოლიტიკურ ცხოვრებას თავდაყირა აყენებენ. ამ პერიოდიდან ნაციონალური კონსოლიდაციისა და ეროვნული ფორმირების პროცესები განუყოფლად არის შერწყმული სოციალურ საკითხებთან. ნაციონალიზაციის ბ ფაზის დასკვნითი ეტაპები იმპერიის ეთნოსების უმრავლესობაში სწორედ სოციალური და ნაციონალური საკითხების ერთობლივ პროგრამაში გაერთიანებით მიმდინარეობს. მიუხედავად ამისა, რუსეთის სოციალ-დემოკრატიული პარტიის სხვადასხვა ეთნიკურ ფრთებში (ეს ჯგუფები, პრაქტიკულად ყველა ეთნოსის შემთხვევაში, ეთნო-ნაციონალურ ტერიტორიებზე ყველაზე მნიშვნელოვან პოლიტიკურ აქტორებს წარმოადგენდნენ) პოლიტიკური დამოუკიდებლობის იდეა მხოლოდ რევოლუციისა და სამოქალაქო ომის დასკვნით ფაზების დროს ხდება აქტუალური. ეს, რასაკვირველია, ორთოდოქსულ მარქსიზმში დამკვიდრებული მოსაზრების შედეგია: კლასობრივი ნაციონალურზე მაღლა დგას. შესაბამისად, სოციალისტებს საკუთარი ეთნოსების არასახარბიელო მდგომარეობის გამოსწორება საერთო რუსული ტრანსფორმაციის კონტექსტში წარმოედგინათ. ²

მიუხედავად სოციალიზმის დომინანტი პოზიციისა, ცალსახა კანონზომიერება, რომელიც იმპერიის სხვადასხვა ეთნოსების დამოუკიდებლობის პირობებში იკვეთება: სოციალისტი ლიდერები, რომლებიც ნაციონალურ საკითხებზე აქცენტს არ აკეთებდნენ, საბოლოო ჯამში მარცხდებოდნენ. ამის იდეალური მაგალითია ესტონეთი, სადაც ბოლშევიკებმა ძალაუფლება ეთნო-ნაციონალური საკითხების სრული ნიველირების

¹ Robert J Kaiser. Geography of nationalism in Russia and USSR, გვ.65

² Richard Pipes. The formation of The Soviet Union, გვ. 107

შედეგად დაკარგეს. აქვე დგინდება ამ კანონზომიერების ლოგიკური განვითარება, რომლის შესანიშნავი მაგალითიც საქართველოს მენშევიკური მთავრობის პირობებში შეგვიძლია მოვძებნოთ: მხოლოდ ეთნო-ნაციონალური და სოციალური საკითხების საერთო, ქმედით პროგრამაში ინტეგრირების საშუალებით ხდება პოლიტიკური სტაბილურობისა და ნაციონალური კონსოლიდაციის მაღალი მაჩვენებლების მიღწევა. სხვადასხვა კლასებისა და ჯგუფების ინტერესების კომპრომისული ინტეგრაციით, ქართველმა მენშევიკებმა მოახერხეს ერი-სახელმწიფოს პრაქტიკულად ყველა მახასიათებლის მატარებელი სახელმწიფოს ჩამოყალიბება. ცალსახაა, რომ რუსეთის იმპერიის დეზინტეგრაციის შედეგად წარმოქმნილ ნაციონალურ სახელმწიფოთა შორის, ყველაზე სტაბილური ლიტვასთან ერთად, საქართველოს დემოკრატიული რესპუბლიკა იყო. ქართველმა მენშევიკებმა ნაციონალური კონსოლიდაციის პროცესი ლოგიკურ დასასრულამდე მიიყვანეს და მოსახლეობის მნიშვნელოვანი ნაწილისათვის ლოკალური იდენტობა ნაციონალურით ჩაანაცვლეს. ამის დამადასტურებელია ის ფაქტი, რომ საბჭოთა ოკუპაციიდან 5 წლის შემდეგ, 1926 წლის მოსახლეობის აღწერისას ქართველი ბოლშევიკებიც კი (რომელთა შემთხვევაშიც კლასობრივი იდენტობა უნდა ყოფილიყო გამსაზღვრელი და არა ნაციონალური), ცალსახად ნაციონალური პოზიციიდან აკრიტიკებდნენ საბჭოთა მთავრობისა და ეთნოგრაფების მიერ შემუშავებულ პრინციპებს ეთნოსების კლასიფიკაციის თვალსაზრისით.¹

XIX საუკუნის განმავლობაში არარუსულ ეთნოსებში ნაციონალიზებული ინტელიგენცია ჰროშისეული ა და ბ ფაზების სტადიებზე იმყოფება და მეორე ნახევრიდან უკვე აქტიურად არის მიმართული ნაციონალური იდეის სახალხო მასებში გავრცელებისთვის. ხშირ შემთხვევაში, სწორედ ნაციონალიზებული ელიტის აქტიურობის შედეგია სალაპარაკო ენაზე დაფუძნებული ლიტერატურული ენის შექმნა და მისი საზოგადოებრივი კონსოლიდაციის პროცესში გამოყენება. ²XIX საუკუნის მიწურულს ნაციონალიზებული ინტელიგენცია, როგორც წესი, უკანა რიგებში ინაცვლებს და ადგილს ახალი თაობის სოციალისტური იდეოლოგიის ირგვლივ მობილიზებულ ინტელექტუალებს უთმობს.

¹ Francine Hirsch. Empire of Nations, გვ. 116

² Robert J Kaiser. Geography of nationalism in Russia and USSR, გვ.40

ამ პერიოდიდან, ბ ფაზაზე მყოფი ნაციონალიზაციის პროცესი, ფაქტობრივად, საკუთარ თავში უპირველესად სოციალურ საკითხებს მოიაზრებს და ეთნო-ნაციონალური ნაწილი პროგრამის დამატებით ასპექტს წარმოადგენს. მიუხედავად ამისა, ერთეული გამოწვევების გარდა (პოლონეთი, საქართველო და მეტ-ნაკლებად ბალტიური ეთნოსები), რუსეთის იმპერიის ეთნო-ნაციონალურ ტერიტორიების დიდი უმრავლესობის შემთხვევაში ეროვნული იდენტობის მშენებლობის პროცესი განვითარების საკმაოდ ადრეულ სტადიებზეა. გლეხობის საჯარო პოლიტიკაში ჩართულობა შემზღვეულია და მისთვის განმსაზღვრელი, როგორც წესი, ჯერ კიდევ ლოკალისტური აზროვნება და იდენტობაა.¹ ცალსახად შეიძლება ითქვას, რომ ჰრომისეული გ ფაზა, განსაკუთრებით მისი დასკვნითი ეტაპები, ეთნოსების უმრავლესობაში ამ პერიოდში ჯერ კიდევ არ არსებობს. ამდენად, ნაციონალური კონსოლიდაციის განვითარებისათვის უმნიშვნელოვანესია იმ პოლიტიკის გავლენა, რომელიც ახლადშექმნილმა საბჭოთა სახელმწიფომ გაატარა სხვადასხვა ეთნო-ნაციონალურ ტერიტორიებზე.

¹ განსაკუთრებით ნათელია ეს მომენტი ცენტრალური აზიის ეთნოსების შემთხვევაში. აქ ნაციონალიზაციის პროცესი პრაქტიკულად მთლიანად საბჭოთა დროს იწყება. იმპერიის პერიოდში არსებული მცდელობები, შექმნილიყო პან-ისლამური იდენტობა მნიშვნელოვანწილად ჩავარდა და იდენტობის ძირითად ფორმად ლოკალური, ტომობრივი კუთვნილება დარჩა – ვ.ს.

თავი II

ნაციონალური კონსოლიდაციის პროცესების საბჭოთა კავშირში 1923-30 წლებში

2.1 საბჭოთა ეროვნული პოლიტიკის თეორიული საფუძვლები

ქვემოთდებარე თავში შევეცდებით, გავანალიზოთ XX საუკუნის დასაწყისში ბოლშევიკურ აზრში არსებული წარმოდგენები ნაციონალიზმისა და ნაციონალური კონსოლიდაციის პროცესებთან დაკავშირებით, რა თეორიულ ბაზისს ემყარებოდა ეს წარმოდგენები და რამდენად მნიშვნელოვანი გავლენა მოახდინეს მათ შემდგომში საბჭოთა კავშირის ნაციონალური პოლიტიკის ჩამოყალიბებაზე.

მარქსისტულ ინტელექტუალურ ტრადიციაში ერი აღიქმება როგორც მოდერნულობის კატეგორია, კონსტრუირებული, ერთის მხრივ, კაპიტალისტური სოციალურ-ეკონომიკური წესრიგით და, მეორეს მხრივ, მოდერნულობის პოლიტექნოლოგიებით. ერის ამგვარი აღქმა უპირისპირდებოდა მეორე მსოფლიო ომამდე არსებულ დომინანტურ წარმოდგენას ერების პრიმორდიალური ბუნების შესახებ, რომელიც აქცენტს აკეთებდა გარკვეულ „სისხლის კავშირზე“ და ერს აღიქვამდა, როგორც ოჯახის განზოგადებულ ვერსიას. ამასთანავე, მარქსისტულ აზრში ერის ცნება დაპირისპირებულია კლასთან და საზოგადოებებში კლასობრივი ცნობიერების განვითარებას აფერხებს, გარკვეული სუპრაკლასობრივი ნაციონალური იდენტობის შექმნით. მარქსის სიტყვები: „მშრომელებს სამშობლო არ აქვთ“,¹ – კარგად გამოხატავს ამ დაპირისპირებას. ლენინის მოსაზრებით, ნაციონალური მოძრაობები ხშირ შემთხვევაში წარმატებულია იმდენად, რამდენადაც საზოგადოებაში არსებულ ლეგიტიმურ სოციალურ უკმაყოფილებას ნაციონალურ ფორმას აძლევს და ამგვარად წარმოადგენს. ამ ფენომენს ლენინი, „ბურჟუაზიულ ხრიკს“ უწოდებდა, რომელიც წარმოსახვითი „ეროვნული“ ნიღბის მიღმა,

¹ Terry Martin. The Affirmative Action Empire, გვ. 3.

ბურჟუაზიის ძალაუფლებისათვის ბრძოლას მალავდა.¹ მარქსისტების დამოკიდებულე-
ბას ერსა და კლასს შორის არსებულ დაპირისპირებაზე ყველაზე უკეთ გამოხატავს
ერნსტ გელნერის ფრაზა: „ისევე, როგორც რადიკალ შიიტ მუსლიმებს სჯერათ, რომ
მთავარანგელოზმა გაბრიელმა შეცდომით ალაჰის სიტყვა მუჰამედს გადასცა ალის
ნაცვლად, ასევე მარქსისტებს სწამდათ რომ, ისტორიის სულის „გამოღვიძების“ გზავნი-
ლი, საფოსტო შეცდომის შედეგად, ერებს მიუვიდათ კლასების ნაცვლად“.² ერის და შე-
საბამისად, ნაციონალური მოძრაობების ამ ანტი-კლასობრივი ბუნებიდან გამომდინა-
რე, ბოლშევიკები მას საფრთხედ აღიქვამდნენ. ბოლშევიკებს შორის „ნაციონალურ
საფრთხესთან“ გამკლავების ორნაირი მიდგომა არსებობდა. პირველი, რომლის ძი-
რითადი გამხმოვანებელი გ. ჰიატაკოვი იყო (საწყის ეტაპზე მას ნ. ბუხარინიც ეთანხმე-
ბოდა), გულისხმობდა ნაციონალური კატეგორიის მთლიანად უარყოფას და მასთან
ყველა საშუალებით ბრძოლას.³ მეორე, ლენინისეული და დომინანტური მიდგომა, ნა-
ციონალიზმის „მოთვინიერებას“ და ერი-კლასი დიხოტომიის დაძლევას გულისხმობ-
და.⁴

განვიხილოთ ამ მოსაზრების გაჩენის მიზეზები. ლენინზე დიდი გავლენა მოახდინა
XX საუკუნის დასაწყისში ევროპასა და ყოფილი რუსეთის იმპერიის ტერიტორიაზე მიმ-
დინარე ნაციონალური მოძრაობების მასშტაბებმა და წარმატებამ. ბოლშევიკები საკმა-
ოდ იყვნენ შეშფოთებული ნაციონალიზმის სამობილიზაციო შესაძლებლობებით. შესა-
ბამისად, ლენინი აცნობიერებდა კომპლექსური პოლიტიკის შემუშავების აუცილებლო-
ბას მულტიეთნიკური საბჭოთა სახელმწიფოს პირობებში. მეტიც, ლენინის შრომებში
ჩანს მისი მხარდაჭერა აშშ-ს პრეზიდენტის ვუდრო უილსონის „ერთა თვითგამორკვევის
უფლების“ პრინციპის მიმართ. 1919 წლის მარტში, პარტიის მე-8 კონგრესზე, ლენინმა
ჰიატაკოვთან პოლემიკისას საკუთარი პოზიცია „თვითგამორკვევის პრინციპის“ მიმართ
შემდეგნაირად დაასაბუთა: „თქვენ მართალი ბრძანდებით, ნაციონალიზმმა ნამდვი-
ლად ყველა კონტრრევოლუციური ძალის მობილიზება მოახერხა „თვითგამორკვევის

¹ Terry Martin. The Affirmative Action Empire, გვ. 3.

² Ernest Gellner – Nations and Nationalism, გვ. 49.

³ Terry Martin. The Affirmative Action Empire, გვ. 3.

⁴ Terry Martin. The Affirmative Action Empire, გვ. 3.

უფლების“ სლოგანის ქვეშ, თუმცა მან ასევე მიიმხრო რევოლუციის კლასობრივი მოკავშირეების (აქ ლენინი, პირველ რიგში, გლეხობას გულისხმობდა – ვ.ს.) და ეს ამ კუთხით ჩვენი პოლიტიკის გაუმართაობაზე მიუთითებს“.¹ რეალურად, ლენინი „თვითგამორკვევის პრინციპის“ აღიარებით, ყოფილი იმპერიის არარუსული ეროვნებების აღქმაში საბჭოთა სახელმწიფოს და „დიდი რუსული შოვინიზმის“ ერთმანეთისაგან გამიჯვნას ცდილობდა. პიატაკოვთან იმავე პოლემიკისას მან ფინეთის მაგალითი მოიყვანა, სადაც ფინური ნაციონალური ბურჟუაზიის წარმომადგენლები წარმატებით ახერხებდნენ რევოლუციის, როგორც „დიდი რუსული შოვინიზმის“ მორიგი გამოვლინების წარმოდგენას სახალხო მასებისათვის და საბჭოთა სახელმწიფოს წინააღმდეგ მათ მობილიზაციას ახდენდნენ. ლენინის თქმით, ფინური ბურჟუაზიის ერთ-ერთი უმნიშვნელოვანესი არგუმენტი სწორედ ის იყო რომ, ფინელებს არ აძლევდნენ „საკუთარი მომავლის განსაზღვრის საშუალებას“. ლენინს ამ ლოგიკიდან გამოყავდა მოსაზრება, რომ „თვითგამორკვევის პრინციპის“ აღიარებით, საბჭოთა სახელმწიფო გარკვეულ ნდობას მოიპოვებდა ყოფილი იმპერიის არარუსულ ეროვნებებს შორის, თუმცა იგი მხოლოდ ნდობის ფაქტორით არ შემოიფარგლებოდა და იმავე ფინეთის მაგალითით ამტკიცებდა, რომ ნაციონალური სახელმწიფოს შექმნის პირობებში, მაშინ როდესაც აღარ არსებობს გარეშე მტრის გამაერთიანებელი ხატი, საზოგადოების შიგნით არსებული, „მიძინებული“ კლასობრივი ბრძოლის ელემენტები იღვიძებს და სააშკარაოზე გამოდის. მისი სიტყვებით, ზუსტად ამგვარი პროცესები მიმდინარეობდა ფინეთში და იქ სახალხო მასების სოციალისტური იდეოლოგიის ქვეშ მობილიზების თვალსაზრისით საკმაოდ ნოყიერი ნიადაგი იყო შექმნილი.²

ფინეთში მიმდინარე პროცესების ამგვარი შეფასების სათავეები შეიძლება ლენინისა და სტალინის გადატრიალებამდელ ტექსტებში დავინახოთ, სადაც ორივე მათგანი საუბრობდა ნაციონალური ცნობიერების გაჩენაზე, როგორც შეუქცევად ისტორიულ ფაზაზე, რომელიც ყველა ერმა უნდა განვლოს ინტერნაციონალიზმისაკენ მიმავალ გზაზე.

¹ Terry Martin. The Affirmative Action Empire, გვ.4

² Terry Martin. The Affirmative Action Empire, გვ.3. ეს პროცესი საბოლოოდ სისხლიან სამოქალაქო ომში გადაიზარდა, რომელსაც ფინეთში ბოლშევიკების მარცხი მოყვა.

ლენინის აზრით, ეროვნულობა სოციალიზმის პირობებშიც კი დიდხანს იარსებებდა: „კაცობრიობა ერების გარდაუვალ შერწყმამდე (слияние) მხოლოდ ჩაგრული ერების სრული თავისუფლების გარდამავალი პერიოდის შედეგად მივა“.¹ ნაციონალური ფაზის გარდუვალობის შესახებ ამგვარი რწმენა ევროპაში არსებულმა პოლიტიკურმა დღის წესრიგმა განაპირობა, როდესაც ავსტრია-უნგრეთისა და რუსეთის იმპერიების ყოფილ ტერიტორიებზე მასშტაბური ეროვნული მოძრაობები განვითარდა. 1921 წელს, პარტიის მე-10 კონგრესზე, მოხსენებით გამოსვლისას სტალინმა² აქცენტი გააკეთა უნგრული ქალაქების ნაციონალიზაციაზე, სადაც მოსახლეობის უმრავლესობა უნგრელი გახდა, მაშინ როდესაც 50 წლით ადრე უნგრეთის ქალაქების მოსახლეობის დიდ უმრავლესობას გერმანელები შეადგენდნენ. სტალინს იგივე პროგნოზი ჰქონდა უკრაინისა და ბელორუსიის რუსული ქალაქებისათვის.³ მისი აზრით, მათი ნაციონალიზაცია გარდაუვალი პროცესი იყო. სხვადასხვა ნაშრომებში სტალინი ამ ფენომენს „ნაციონალური განვითარების ზოგად კანონს“ უწოდებდა.⁴ შესაბამისად, სოციალიზმის პირობებშიც კი, ნაციონალური კონსოლიდაცია ბოლშევიკებს შეუქცევად პროცესად წარმოედგინათ. რეალურად, ნაციონალიზმის „მოთვინიერების“ მიდგომის სასარგებლოდ ერთ-ერთი უმნიშვნელოვანესი არგუმენტი სწორედ ეს იყო. სტალინისავე სიტყვებით: „ისტორიის წინააღმდეგ, ვერაფერს წავა“.⁵ შესაბამისად, ის, რაც გარდაუვალია, სოციალისტურ იდეოლოგიაში უნდა იქნეს ინტეგრირებული. გარდა ამისა, ბოლშევიკები ეროვნული კონსოლიდაციის პროცესში, კლასობრივი დაპირისპირების გამონწვევის და გამოაპკარავეების გარდა, სხვა პოზიტიურ ასპექტსაც ხედავდნენ, რაც მოდერნიზაციასთან იყო დაკავშირებული. ეს განზომილება განსაკუთრებით თვალშისაცემი იყო საბჭოთა კავშირის აღმოსავლურ, ე.წ. „ჩამორჩენილ“ რეგიონებში, სადაც ადგილობრივი ეროვნ-

¹ Terry Martin. The Affirmative Action Empire, გვ.5

² სტალინი ნაციონალობის საკითხში ექსპერტად მოიაზრებოდა ბოლშევიკურ წრეებში, მას შემდეგ რაც მან „მარქსიზმი და ნაციონალური საკითხი“ დაწერა 1913 წელს (მკვლევართა ნაწილის მოსაზრებით, ეს ნაშრომი ლენინის დახმარებით არის დაწერილი – ვ.ს.).

³ პროგნოზი გამართლდა. როგორც ზემოთ აღინიშნა, XIX საუკუნის მიწურულიდან რუსეთის იმპერიის სხვადასხვა ეთნო-ნაციონალურ ტერიტორიებზე ადგილობრივი მოსახლეობის საკმაოდ მაღალი ურბანიზაციის ტემპები აღინიშნება – ვ.ს.

⁴ Terry Martin. The Affirmative Action Empire, გვ.6

⁵ Terry Martin. The Affirmative Action Empire, გვ.6

ნებების ნაციონალური კონსოლიდაცია პოზიტიურ კონოტაციას იძენდა, რამდენადაც ეროვნული ცნობიერების გაჩენა ისტორიული განვითარების ახალ, მოდერნულ ეტაპზე გადასვლის მანიშნებელი იყო.¹

კიდევ ერთი მნიშვნელოვანი მომენტი, რომლის საფუძველზეც საბჭოთა ეროვნული პოლიტიკა შეიქმნა, ე.წ. „დიდი რუსული შოვინიზმი“. ჯერ კიდევ 1914 წელს ლენინი წერდა, რომ ყოფილი რუსეთის იმპერიის ტერიტორიაზე მცხოვრები ეროვნებების ნაციონალიზმი რეაქცია იყო ცარისტულ და „დიდ რუსულ“ ჩაგვრაზე. შესაბამისად, ამგვარ „ჩაგრული ერების“ ნაციონალიზმებს დემოკრატიული შინაარსი ქონდათ, მაშინ როდესაც, „დიდი რუსული ნაციონალიზმი“ თავისი არსით კოლონიური იყო. ლენინი იმდენად უღრმავდებოდა ამ მომენტს, რომ ღიად გააკრიტიკა ბოლშევიკების შოვინისტური ქმედებები უკრაინაში 1919 წლის დეკემბერში და დაგმო სტალინის, ორჯონიკიძისა და ძერჟინსკის ქმედებები ქართველების საქმის დროს 1922 წელს, როდესაც უცერემონიოდ იქნა ჩახშობილი ბ. მდივანისა და ფ. მახარაძის ოპოზიცია ამიერკავკასიის რესპუბლიკის შემადგენლობაში საქართველოს საბჭოთა კავშირში შესვლასთან დაკავშირებით. სტალინის მიერ „ნაციონალ-უკლონისტად“ შერაცხული ბ. მდივანი მომავალ „ერების ბელადს“ სწორედ „დიდ რუსულ შოვინიზმში“ აღანაშაულებდა და ამ ხაზით ცდილობდა მის კრიტიკას და ლენინის მხარდაჭერის მოპოვებას. რამდენიმეწლიანი ბოლშევიკური პრაქტიკიდან ლენინმა ახალი პრინციპი გამოიყვანა. პრინციპი, რომელმაც მნიშვნელოვნად განსაზღვრა საბჭოთა კავშირის პოლიტიკა ეროვნულ საკითხებთან მიმართებაში. ლენინმა ერთმანეთისაგან განასხვავა მეტროპოლიისა და კოლონიის ნაციონალიზმი და მეტროპოლიის შოვინიზმი (შოვინიზმი და ნაციონალიზმი ამ შემთხვევაში სინონიმებად გამოიყენება – ვ.ს.) მეტ საფრთხედ შეათვალა. უფრო მეტიც, გამართლებულ ქმედებად შეფასდა ლოკალური, ანტიკოლონიური ნაციონალიზმი მეტროპოლიის ძალმომრეობის წინააღმდეგ.² საინტერესოა რომ, მეტროპოლია-კოლონიის ნაციონალიზმების ამგვარმა ფორმულირებამ ლენინსა და სტალინს შორის მცირე დაპირისპირება გამოიწვია. ეს უკანასკნელი ძირითადად იზიარებდა ამ ფორმულირებას და რე-

¹ Terry Martin. The Affirmative Action Empire, გვ.3

² Terry Martin. The Affirmative Action Empire, გვ.5

აღურ პოლიტიკურ პრაქტიკაშიც ამ პრინციპის მიხედვით მოქმედებდა (30-იანი წლების მეორე ნახევრამდე), თუმცა არ ეთანხმებოდა ლენინს იმაში, რომ ყველა ლოკალური (ანტიკოლონიური) ნაციონალიზმი მხოლოდ მეტროპოლიის წინააღმდეგ რეაქციას წარმოადგენდა. მაგალითად, საქართველოს შემთხვევა მოჰყავდა, სადაც, მისი აზრით, ქართული ნაციონალიზმი, პირველ რიგში, მიმართული იყო აფხაზური და ოსური უმცირესობების წინააღმდეგ.¹ თუმცა, როგორც ზემოთ აღვნიშნეთ, შეიძლება ითქვას, რომ ეს განსხვავება უმნიშვნელო ხასიათის გამოდგა, რამდენადაც სტალინმა პოლიტიკა ლენინისეული პრინციპის შესაბამისად გაატარა (ამ უკანასკნელის გარდაცვალების შემდეგაც).

შეჯამების სახით, მოკლედ მიმოვიხილავთ თავში განხილულ საკითხებს. საბჭოთა კავშირში ეროვნული პოლიტიკის თეორიული მონახაზი რამდენიმე მნიშვნელოვან პრინციპზე იდგა: ნაციონალიზმი არის იდეოლოგია, რომელიც რეალურად არსებულ, ლეგიტიმურ სოციალურ უკმაყოფილებას, ნაციონალურ ფორმაში აქცევს (ნაციონალური ბურჟუაზიის ინტერესების შესაბამისად) და ამგვარად წარმოადგენს. შესაბამისად იგი კონტრრევოლუციურია თავისი ბუნებით, რამდენადაც ყალბი, სუპრაკლასობრივი ნაციონალური ერთობის შექმნაზე აცხადებს პრეტენზიას. მიუხედავად ამისა, ჩაგრული ერების ნაციონალიზმი ლეგიტიმურია, რამდენადაც მიმართულია მჩაგვრელი მეტროპოლიის წინააღმდეგ და ამგვარი ნაციონალიზმების რეაქციულ და კონტრრევოლუციურად კლასიფიცირება დაუშვებელია. ამგვარად, ლენინი აღიარებს ნაციონალური კატეგორიის, პირველ რიგში, ნაციონალური იდენტობის რეალურად არსებობას (სოციალისტური სამყაროს პირობებშიც კი). შესაბამისად, უნდა მოხდეს ამ ფენომენის ინტეგრაცია საერთო სოციალისტური ქოლგის ქვეშ. შესაბამისად, გამომდინარე აქედან, ნაციონალიზმის „მოთვინიერებისა“ და მისი სოციალისტური სახელმწიფოს სამსახურში ჩაყენებისათვის საჭიროა ამგვარ „ჩაგრულ“ ნაციონალიზმებს, მიენიჭოთ „სახელმწიფოებრიობის ფორმები“,² რომლის საშუალებითაც საბჭოთა სახელმწიფო, დაანაწევრებს სუპრაკლასობრივ ნაციონალურ ერთობას, რამდენადაც ნაციონალური ფორმის მინიჭებით

¹ Terry Martin. The Affirmative Action Empire, გვ.8

² Terry Martin. The Affirmative Action Empire, გვ.9

გამოიწვევს კლასობრივი ბრძოლის გაღვივებასა და გამოაშკარავებს, რაც, თავის მხრივ, საშუალებას იძლევა მოხდეს პროლეტარიატისა და გლეხობის მობილიზება სოციალისტური იდეოლოგიის ირგვლივ. სწორედ ეს მოსაზრება გახდა საბჭოთა ნაციონალიზმის პოლიტიკის ქვაკუთხედი მომავალში.

2.2 ნაციონალიზაციის სახელმწიფო პოლიტიკის იმპლემენტაცია და 1926 წლის მოსახლეობის აღწერა

1923 წლის აპრილში, პარტიის მე-12 ყრილობაზე და იმავე წლის ივნისში, ცენტრალური კომიტეტის სხდომაზე მიღებულ იქნა რეზოლუციები, რომლებიც განსაზღვრავდნენ საბჭოთა სახელმწიფოს ნაციონალურ პოლიტიკას სხვადასხვა ეთნო-ნაციონალური ჯგუფების მიმართ. რეზოლუციებით დადასტურდა, რომ საბჭოთა მთავრობა მაქსიმალურად დაუჭერდა მხარს „სახელმწიფოებრიობის ფორმებს“ და სხვადასხვა ეთნოსების ნაციონალიზაციის თვალსაზრისით მნიშვნელოვან ღონისძიებებს გაატარებდა. „სახელმწიფოებრიობის ფორმები“ გულისხმობდა ნაციონალური ტერიტორიის, ენის, ელიტისა და კულტურის გაძლიერებას. პირველი მნიშვნელოვანი იყო, რამდენადაც ეთნო-ლინგვისტური ჯგუფის საკუთარ ნაციონალურ ტერიტორიაზე კონსოლიდაციას მოიაზრებდა. ნაციონალური ენის შემთხვევაში, მიღებულ იქნა გადანყვეტილება ნაციონალურ რესპუბლიკებსა და ავტონომიებში „სატიტულო ერის“ ენა გამხდარიყო ოფიციალური და მისი გამოყენებით მომხდარიყო ადმინისტრაციული, საგანმანათლებლო და სხვა სახის საზოგადოებრივი საქმიანობა. ამასთანავე, ნაციონალური ენის საშუალებით უნდა მომხდარიყო ნაციონალური ელიტის შექმნა, რომელიც ადგილობრივ კომუნისტურ პარტიასა და სახელმწიფო აპარატში ძირითად პოსტებს დაიკავებდა.¹

უაღრესად დიდი აქცენტი კეთდებოდა ნაციონალური კულტურების გაძლიერებაზე, რაც ნაციონალიზაციის სახელმწიფო პოლიტიკაში ერთ-ერთ მნიშვნელოვან ნაწილს წარმოადგენდა. საბჭოთა სახელმწიფო მაქსიმალურად უჭერდა მხარს განსხვავებული ნაციონალური იდენტობის შექმნას მის შემადგენელ ერებში. ამდენად, წახალისებული იყო ნაციონალური ფოლკლორი, ხელოვნება, კლასიკური ლიტერატურა და ა.შ. მიზანი იმაში მდგომარეობდა, რომ ეროვნული იდენტობების გამყარებით (ხშირ შემთხვევაში შექმნით) და მისთვის ოფიციალური სახელმწიფო მხარდაჭერის ჩვენებით, მისი დეპოლიტიზაცია მოხდებოდა და მომავალში საერთო საბჭოთა სოციალისტური

¹ Terry Martin. The Affirmative Action Empire, გვ. 12.

კულტურის შემადგენელი გახდებოდა.¹ ნაციონალიზაციის პოლიტიკის ოთხივე შემადგენელი მნიშვნელოვან როლს ასრულებდა საბჭოთა სახელმწიფოს ავტორიტეტისა და პრესტიჟის გასაზრდელად მის შემადგენელ ეთნო-ნაციონალურ ტერიტორიებზე. მშობლიურ ენაზე მოსაუბრე, ადგილობრივი კადრებით დაკომპლექტებული, ნაციონალური კულტურის წამახალისებელი სახელმწიფო თავადაც მშობლიურად ჩანდა ეთნოსებისათვის, რომელთაც რუსეთის იმპერიის პირობებში მსგავსი გამოცდილება არასოდეს ქონიათ. ამდენად, საბჭოთა სახელმწიფო ნაკლებად აღიქმებოდა როგორც „უცხო“ იმპერია ან დამპყრობელი.² ამის დამადასტურებელია ის გარემოება, რომ ერთადერთი სერიოზული მასშტაბებისა და ეროვნული ხასიათის აჯანყება საბჭოთა სახელმწიფოს წინააღმდეგ მხოლოდ საქართველოში მოხდა 1924 წელს (ეს, თავის მხრივ, საქართველოში ნაციონალური კონსოლიდაციის მაღალ მაჩვენებლებზე მიუთითებს). დანარჩენი ნაციონალური ტერიტორიების შემთხვევაში, საბჭოთა მთავრობას არ გასჭირვებია საკუთარი ძალაუფლების კონსოლიდაცია და ამაში უმნიშვნელოვანესი როლი სწორედ ნაციონალიზაციის პოლიტიკამ შეასრულა.

ამასთანავე, საბჭოთა ძალაუფლების ბუნების გასაგებად მნიშვნელოვანია იმის აღნიშვნა, რომ სახელმწიფოს ამგვარი მონყობა არ გულისხმობდა ფედერაციული კომპონენტების შეტანას სახელმწიფო მმართველობაში. მიუხედავად იმისა, რომ 1922 წლის საბჭოთა კონსტიტუცია ქვეყანას ფორმალურად ფედერაციულ ერთეულად აცხადებდა, რეალური აღმასრულებელი ძალაუფლება ცენტრში რჩებოდა და ადგილობრივი ეროვნული რესპუბლიკების მთავრობებს მოსკოვიდან მიღებული დირექტივების შემსრულებლის ფუნქცია ჰქონდათ. ეს მომენტი საბჭოთა სახელმწიფოს იმპერიული მართვის სტილთან აახლოებს, რასაც რიტორიკის დონეზე საბჭოთა ლიდერები ყოველთვის უარყოფდნენ, რადგანაც კარგად ესმოდათ ის საფრთხეები, რომელიც იმპერიად აღქმასთან იყო დაკავშირებული. ნაციონალიზაციის პოლიტიკის ერთ-ერთი მნიშვნელოვანი მიზანი სწორედ ამგვარი აღქმის „არდაშვება“ იყო. უშუალოდ პოლიტიკის გატარების პირობებში, საბჭოთა კავშირში შემავალი დიდი „ტიტულოვანი ერები“ ორ ჯგუფად

¹ Ronald Grigor Suny. The Soviet Experiment, გვ. 161.

² Terry Martin. The Affirmative Action Empire, გვ. 12.

იქნენ დაყოფილნი: დასავლური და აღმოსავლური ერები. მნიშვნელოვანია იმის აღნიშვნა, რომ ამგვარი დაყოფა რეალურად გეოგრაფიული ხასიათის არ ყოფილა. განმსაზღვრელი მომენტი კონკრეტული ერების სოციალური სტრუქტურისა და ნაციონალური კონსოლიდაციის პროცესის ჩამოყალიბების მაჩვენებელი იყო. შესაბამისად, დასავლურ ერებში დაჯგუფებულ იქნენ უფრო „განვითარებული“ და ჩამოყალიბებული სოციალური სტრუქტურის მქონე ერები: რუსები, უკრაინელები, ქართველები, სომხები, ებრაელები და გერმანელები. აღმოსავლეთის ერები (ამ პერიოდისათვის, რეალურად საუბარია ტომობრივ გაერთიანებებზე, უკიდურესად დაბალი წერა-კითხვისა და განათლების მაჩვენებლებით) „კულტურულად ჩამორჩენილებად“ იქნენ კლასიფიცირებულნი. დასავლური ერების შემთხვევაში, ყველაზე მნიშვნელოვანი აქცენტი ნაციონალური ენის მოძლიერებაზე გაკეთდა, რამდენადაც ჩამოყალიბებული სოციალური სტრუქტურის მქონე საზოგადოებების პირობებში, სახელმწიფო ენა ნაციონალიზაციის პროცესს ლოგიკურ დასასრულამდე მიიყვანდა.¹ გაცილებით დიდ ძალისხმევას მოითხოვდა აღმოსავლური ერების ნაციონალიზაცია. აქ საჭირო იყო ნაციონალური ელიტის შექმნა, მისი განათლება და სოციალისტური იდეოლოგიის გავრცელება. მხოლოდ ამის შემდეგ იქნებოდა შესაძლებელი ლიტერატურული ენის შექმნა და მისი ნაციონალიზაციის იარაღად გამოყენება.²

საბჭოთა სახელმწიფოს ნაციონალიზაციის პოლიტიკა პროშის თეორიაში მეტად უცნაურად თავსდება. ცალსახაა, რომ „დასავლური ერების“ შემთხვევაში მათი საბჭოთა სახელმწიფოში შესვლის (ან ოკუპაციის) პერიოდისათვის, ნაციონალური კონსოლიდაციის მნიშვნელოვანი მაჩვენებლებია სახეზე. საქართველოს შემთხვევაში, როგორც ზემოთ აღინიშნა, ნაციონალური მოძრაობის განვითარების გ ფაზის დასკვნითი ეტაპია. თანამედროვე ერის ფორმირების პროცესი აქ პრაქტიკულად დასრულებულია და ნაციონალური იდეა მოსახლეობის მნიშვნელოვანი ნაწილის მხარდაჭერით სარგებლობს. მიუხედავად იმისა, რომ იდენტობის ლოკალური ფორმები კვლავ ინარჩუნებენ მნიშვნელობას, მათი ნაციონალური ჩანაცვლების პროცესი აქტიურ ფაზაშია და ერ-

¹ Terry Martin. The Affirmative Action Empire, გვ. 23.

² Terry Martin. The Affirmative Action Empire, გვ. 24.

ოვნიული ცნობიერება მნიშვნელოვან პოზიციებს იკავებს. სომხეთის შემთხვევაში, ბ-დან გ ფაზაში გადასვლის ეტაპია, როდესაც ნაციონალური იდეა თანდათან ძლიერდება და მნიშვნელოვან სახალხო მხარდაჭერას მოიპოვებს. სომეხი ერის შემთხვევაში, ნაციონალური იდენტობის შექმნისას უმნიშვნელოვანესი მომენტი იყო ეთნიკური კონფლიქტი მეზობელ ერებთან.¹ ამასთანავე, ნაციონალური იდენტობის შენებისას მნიშვნელოვანი იყო სომხური ეთნოსის მნიშვნელოვანი ნაწილის გენოციდი თურქეთში. ყველა ეს ფაქტორი კარგად იქნა გამოყენებული დამოუკიდებლობის პერიოდში ძალაუფლების სათავეში მყოფი სომხური ნაციონალისტური პარტიის – დაშნაკუთიუნის მიერ და ნაციონალური იდეა განვითარების უალტერნატივო მოდელად დასახა. მიუხედავად ამისა, რთული სამხედრო-პოლიტიკური ვითარებიდან გამომდინარე, დაშნაკებს მოუწიათ სახელმწიფოებრიობის დათმობა და საბჭოთა სახელმწიფოში საკუთარი ნებით შესვლა (თუმცა, მალევე საბჭოთა ხელისუფლების წინააღმდეგ გადატრიალება მოაწყვეს და მცირე ხნით დაიბრუნეს კონტროლი ერევანზე). საინტერესოა, რომ თავად სტალინიც აღიარებდა ნაციონალური კონსოლიდაციის მაღალ მაჩვენებლებს საქართველოსა და სომხეთში და საბჭოთა მთავრობას მენშევიკებისა და დაშნაკების მიერ დაწყებული ეროვნული ფორმირების პროცესების გამგრძელებლად წარმოადგენდა.²

უკრაინის შემთხვევაში „პატრიოტული აგიტაციის“ ეტაპი დასკვნით ფაზაშია. ნაციონალიზებული ინტელექტუალები (მათ შორის ნაციონალისტი ბოლშევიკებიც) ცდილობდნენ ნაციონალური იდეისათვის სახალხო მხარდაჭერის მოპოვებას. მიუხედავად ამისა, უკრაინელი გლეხობა მეტწილად ლოკალური იდენტობის ფორმებით ფუნქციონირებდა და მეტად ბუნდოვნად აღიქვამდა ეროვნულ იდეას. ბ-დან გ ფაზაზე გადასვლის ეტაპი უკრაინაში მხოლოდ საბჭოთა პერიოდში დგება. ზოგადად, ნაციონალიზაციის პოლიტიკის ყველაზე მასშტაბური პროექტი უკრაინაში განხორციელდა (რაც არ არის გასაკვირი, გამომდინარე იქედან, რომ უკრაინელები 1926 წლის მოსახლეობის აღწერისას, საბჭოთა მოსახლეობის 21% შეადგენდნენ და ყველაზე დიდ „ტიტულოვან

¹ აქ იგულისხმება XX საუკუნის დასაწყისის დაპირისპირებები ეთნიკურ აზერბაიჯანელებსა და სომხებს შორის და 1918 წლის დეკემბერში ხანმოკლე საქართველო-სომხეთის ომი – ვ.ს.

² Terry Martin. The Affirmative Action Empire, გვ. 15.

ერს“ წარმოადგენდნენ). უკრაინული ნაციონალური პროექტი მნიშვნელოვანწილად სწორედ კორენიზაციის პირობებში გახდა დომინანტური სოციალური ფაქტორი. უმნიშვნელოვანესი იყო განათლების სისტემის უკრაინიზაცია, რომლის პირობებშიც უკრაინაში მცხოვრების რუსი ბავშვების უმრავლესობაც კი უკრაინულ სკოლებში იღებდა განათლებას.¹ ზოგადად, საბჭოთა კავშირის სხვადასხვა ეთნოსების შემთხვევაში, ნაციონალური სკოლების შექმნის პროცესი, სადაც სწავლა-განათლება ადგილობრივ ენაზე ხდებოდა, მნიშვნელოვანი მომენტი იყო, ნაციონალური იდენტობის გამყარების და სრულყოფის თვალსაზრისით.

„კულტურულად ჩამორჩენილი“ აღმოსავლური ერების შემთხვევაში, ნაციონალიზაციის პროცესი პრაქტიკულად სრულად საბჭოთა ხელისუფლების პერიოდში იწყება. ნაციონალიზაციის პროცესის ა და ბ ფაზები აქ ხელოვნურად იქმნება და ნაციონალური იდენტობის კონსტრუირება „ცენტრიდან“ ხდება. მნიშვნელოვანი მომენტია ლიტერატურული ენების შექმნაც. ეს პროცესი მთლიანად ცენტრალური ხელისუფლების კონტროლით მიმდინარეობს. ამასთანავე, სასკოლო განათლების პროგრამებში დიდი ადგილი ეთმობა ისეთ დარგებს, რომლებიც მნიშვნელოვან ზეგავლენას ახდენს ბავშვების ნაციონალიზაციაზე. შესაბამისად, მასობრივი ნაციონალური იდენტობების გაჩენა აქ მთლიანად საბჭოთა პერიოდს ემთხვევა და ცენტრალური ხელისუფლების აქტიური ხელშეწყობით ვითარდება.²

საბჭოთა ნაციონალიზაციის პოლიტიკის გავლენა სახელმწიფოში შემავალი ეთნოსების თანამედროვე ისტორიაზე უზარმაზარია. ნაციონალიზაციის პოლიტიკა (კორენიზაცია) რამდენიმენაირად შეიძლება იქნეს აღქმული. ტერი მარტინი საბჭოთა კავშირს „გამათანასწორებელი ქმედების იმპერიას“ უწოდებს. მისი მოსაზრებით, კორენიზაციის პოლიტიკა საბჭოთა კავშირში შემავალი ეთნოსების სოციალურ-კულტურული მდგომარეობის გათანაბრებას ემსახურებოდა. ამგვარ გათანაბრებას, ერთის მხრივ, საბჭოთა ეთნოსების ნაციონალური კონსოლიდაციის პროცესი უნდა დაესრულებინა, თუმცა, მეორეს მხრივ, ნაციონალიზმში ცენტრალურ კონტროლს უნდა დაექვემდებარებინა. საბო-

¹ Robert J Kaiser. Geography of nationalism in Russia and USSR, გვ. 128.

² Terry Martin. The Affirmative Action Empire, გვ. 127.

ლოო ჯამში, ნაციონალური იდენტობებისათვის საფრთხის არარსებობის პირობებში საბჭოთა ლიდერებს ინტერნაციონალიზაციისა და ლოკალური ნაციონალური კულტურების საბჭოთა, სოციალისტური კულტურით ჩანაცვლების (უფრო ზუსტად, საერთო საბჭოთა კულტურაში ლოკალური კულტურების ინტეგრაციის) მოლოდინი ჰქონდათ.¹ ამავე პოზიციას იზიარებს რონალდ სუნიც, რომელიც საბჭოთა ნაციონალიზაციის პოლიტიკას უკავშირებს ნაციონალური კონსოლიდაციის პროცესების დასკვნით ეტაპს, საბჭოთა კავშირში შემავალი ნაციონალური რესპუბლიკების შემთხვევაში.² თრანსინჰირში გაცილებით მნიშვნელოვან აქცენტს აკეთებს ადმინისტრაციულ და ეკონომიკურ ასპექტზე. იმ მასშტაბური რეფორმების განხორციელებისათვის, რაც საბჭოთა ლიდერებს ჰქონდათ ჩაფიქრებული (კოლექტივიზაცია და ინდუსტრიალიზაცია), აუცილებელი იყო ჰომოგენური ნაციონალური ტერიტორიების შექმნა, სადაც ადგილობრივად დომინანტი ენისა და კულტურის პირობებში მოსახლეობის სახელმწიფო ეკონომიკურ პოლიტიკაში ჩართვა მნიშვნელოვნად მარტივდებოდა.³

ამდენად, XIX საუკუნის მიწურულს იმპერიის პირობებში არსებულ ეთნო-ნაციონალურ მოძრაობებს, საბჭოთა ხელისუფლების სახით, მოულოდნელი მოკავშირე გამოუჩნდათ. ნაციონალური ელიტისა და ენის მხარდაჭერით, ნაციონალურ რესპუბლიკებში შეიქმნა ადგილობრივი კადრებით დაკომპლექტებული ბიუროკრატია და მმართველი ელიტა, რომელიც მნიშვნელოვანწილად იყო ნაციონალიზებული. ნაციონალიზაცია-კორენიზაციის პირველი ეტაპის შედეგები უკვე 1926 წლის მოსახლეობის აღწერისას ჩანს (მიუხედავად იმისა, რომ კორენიზაციის პოლიტიკების ძირითადი ნაწილი აღწერის შემდეგ იქნა იმპლემენტირებული. განსაკუთრებით ცენტრალური აზიის რესპუბლიკებში).

1926 წლის დეკემბერში საბჭოთა კავშირში ჩატარდა საერთო საკავშირო მოსახლეობის აღწერა. პროცესი კოლოსალური მასშტაბების იყო და პრაქტიკულად მთლიანად მოიცავდა საბჭოთა მოსახლეობას. მიუხედავად იმისა, რომ საბჭოთა ნაციონალ-

¹ Terry Martin. *The Affirmative Action Empire*, გვ. 20.

² Ronald Grigor Suny. *The Soviet Experiment*, გვ.

³ Francine Hirsch. *Empire of Nations*, გვ. 103.

იზაციის პოლიტიკის მნიშვნელოვანი პოსტულატები უკვე ჩამოყალიბებული იყო, უაღრესად მნიშვნელოვანია 1926 წლის მოსახლეობის აღწერის როლი, როგორც სახელმწიფოებრივი პოლიტიკის ინსტრუმენტისა საბჭოთა კავშირის სხვადასხვა ნაციონალობების ადმინისტრირების თვალსაზრისით, რამდენადაც სწორედ მოსახლეობის აღწერამ მისცა საბჭოთა ლიდერებს, ეთნოგრაფიული და სხვა სახის ინფორმაცია სახელმწიფოს მოსახლეობის შესახებ. ამასთანავე, ცალსახაა საბჭოთა მთავრობის ინტერესი ამ მიმართულებით. ამის დამადასტურებელია ის, რომ 1920 და 1923 წლებშიც ჩატარდა მოსახლეობის აღწერები (1923 წლის აღწერა მხოლოდ ქალაქების მოსახლეობას შეეხებოდა). მიუხედავად ამისა, რთული სამხედრო-პოლიტიკური ვითარებიდან გამომდინარე, ამ აღწერების შედეგები არასაკმარისი იყო. ამდენად, ახალი მასშტაბური აღწერის საჭიროებას ხედავდნენ, როგორც საბჭოთა ლიდერები, ასევე რეგიონების ბოლშევიკური ადმინისტრაციის ბიუროკრატები. 1924 წელს, საბჭოთა მთავრობამ თხოვნით მიმართა რუსეთის სასაზღვრო ნაწილების ტომობრივი შემადგენლობის შემსწავლელ კომისიას, რათა ორგანიზაციის ეთნოგრაფებს წარმოედგინათ „ნაციონალობის დეფინიცია“ და შეეცმნათ მოსახლეობის აღწერის გეგმა. კომისიის მნიშვნელოვანი წევრი იყო ვენიამინ სიმონოვ-ტიანშანსკი, 1897 წლის იმპერიის მოსახლეობის აღწერის იდეის ავტორის, პიოტრ სიმონოვ-ტიანშანსკის შვილი.¹ 1926 წლის დასაწყისში სწორედ მან შექმნა (რასაკვირველია, სხვა ეთნოგრაფების ნამუშევრების საფუძველზე) „ნაციონალობის რეგისტრირების ინსტრუქციები 1926 წლის მოსახლეობის აღწერისას“.²

აღწერისას მნიშვნელოვანი დავა გამოიწვია ტერმინოლოგიამ. განსხვავება ეთნიკურობასა (народность) და ეროვნებას შორის მნიშვნელოვანი დავის საკითხი აღმოჩნდა ქართველი ბოლშევიკებისათვის, რამდენადაც ისინი საკუთარ ეთნო-ლინგვისტურ ჯგუფს უკვე ჩამოყალიბებული ერის ფორმაში აღიქვამდნენ. ანალოგიურ პოზიციაზე იდგნენ უკრაინელი ბოლშევიკებიც. საპასუხოდ, საბჭოთა სტატისტიკოსებმა და ეთნოგრაფებმა განაცხადეს, რომ მოსახლეობის აღწერის მიზანი საბჭოთა კავშირის „ეთნოგრაფიული (ეთნიკური) შემადგენლობის“ დადგენა იყო. შესაბამისად, აღწერის კითხვა-

¹ Francine Hirsch. Empire of Nations, გვ. 108

² Francine Hirsch. Empire of Nations, გვ. 110

რეზი ეთნიკურობაზე აქცენტის გაკეთება უფრო მართებული იყო. ცენტრალური სტატისტიკური კომისიის პოზიცია, რომელიც მისმა თავმჯდომარემ, ვალერიან ოსინსკიმ გააჟღერა შემდეგნაირად გამოიყურებოდა: ეთნიკურობა ეთნოგრაფიული საფუძველია, რომელზეც შემდგომში შენდება პოლიტიკურ-კულტურული კონსტრუქცია (ნაციონალიზაცია). შესაბამისად, იმ ეთნოსების შემთხვევაში, რომლებსაც უკვე შექმნილი აქვთ ამგვარი ზედნაშენი (ოსინსკისავე სიტყვებით, ამის კარგი მაგალითი ქართული ეთნოსი იყო), ეთნიკურობა და ეროვნება შეიძლება ერთმანეთის სინონიმებად იქნეს გამოყენებული. ამის შემდგომ კი, ოსინსკიმ სახელმწიფო ევოლუციონიზმის ხაზი გამოიყენა და განაცხადა, რომ საბჭოთა სახელმწიფოს მიზანი ეთნოსების ნაციებად გადაქცევის პროცესის დაჩქარება იყო.¹

საინტერესოა, ის დებატები, რომლებიც პროცესის სათავეში მდგომ ეთნოგრაფებსა და მეცნიერებს შორის მიმდინარეობდა. 1926 წლის სექტემბერში, ცენტრალური სტატისტიკური ადმინისტრაციის შენობაში, ლენინგრადში (სანკტ-პეტერბურგში) გაიმართა საბოლოო შეხვედრა საალწერო კომისიის ეთნოგრაფებისა და სხვადასხვა ექსპერტების შემადგენლობით. ამ შეხვედრაზე დადგინდა ალწერის თეორიული და პრაქტიკული ჩარჩოები. საბოლოოდ იქნა ჩამოყალიბებული ტექნიკური დეტალები. ეთნოგრაფები თანხმდებოდნენ იმაზე, რომ ეროვნება დადგენილი იქნებოდა პირადი გასაუბრების საფუძველზე. ერთადერთი კითხვა იმაში მდგომარეობდა, ვის მინიჭებოდა საბოლოო გადაწყვეტილება, რომელ ეთნოსს მიეკუთვნებოდა კონკრეტული ინდივიდი, რესპოდენტს თუ საალწერო კომისიის წარმომადგენელს. ეთნოგრაფების გარკვეული ჯგუფი აცხადებდა, რომ საბოლოოდ კომისიის წარმომადგენელს უნდა განესაზღვრა ინდივიდის ეთნიკურობა. მათი არგუმენტი იმაში მდგომარეობდა, რომ მთელ რიგ საკავშირო რესპუბლიკებში „სატიტულო“ ერის წარმომადგენლები,² ხშირ შემთხვევაში, ზეგავლენას ახდენდნენ ეთნიკური უმცირესობების წარმომადგენლებზე, რის საფუძველზეც ეს

¹ Francine Hirsch. *Empire of Nations*, გვ. 117

² პირველ რიგში, აქ იგულისხმებოდა საქართველოსა და უკრაინის ინტელიგენცია და ბიუროკრატია. საინტერესოა, რომ სხვადასხვა ეთნოსების ბოლშევიკებს შორისაც ნაციონალიზაციის მნიშვნელოვანი მაჩვენებლები შეიმჩნევა. ეს ცალსახად მიუთითებს ნაციონალური კონსოლიდაციის დასკვნითი ეტაპების არსებობაზე ამ ეთნოსებში – ვ.ს.

უკანასკნელნი თავიანთ თავს „სატიტულო“ ერის წარმომადგენლებად ასახელებდნენ. შესაბამისად, რესპოდენტის „სუბიექტური“ პასუხი რეალობის შესაბამისი არ იქნებოდა. აქედან გამომდინარე, სააღწერო კომისიის წარმომადგენელი, რომელსაც გააჩნდა „ობიექტური“ ინფორმაცია კონკრეტულ ტერიტორიებზე მცხოვრები ეთნოსების შესახებ¹ გაცილებით ზუსტად მოახდენდა რესპოდენტის კატეგორიზაციას ამა თუ იმ ეთნო-ნაციონალური ჯგუფის წევრად. ამგვარი არგუმენტი არ იქნა გათვალისწინებული და საბოლოო ვერსიაში რესპოდენტების ეთნიკურობის „სუბიექტური“ დეფინიცია იქნა აღებული.²

ჩამოყალიბებულ იქნა რესპოდენტისათვის დასმული შეკითხვების თანმიმდევრობა და მეთოდოლოგია, რომლის მიხედვითაც აღმწერებს მაქსიმალურად ობიექტური ინფორმაცია უნდა მიეღოთ მოსახლეობისაგან. პირველი კითხვა შემდეგნაირად იქნა ფორმულირებული: „რომელ ეთნოსს მიაკუთვნებთ საკუთარ თავს?“ კითხვის დასმისას სააღწერო კომისიის თანამშრომლებს უნდა აეხსნათ რესპოდენტისათვის, რომ არ არის აუცილებელი ეთნიკურობა ემთხვეოდეს იმ ნაციონალურ ტერიტორიას (რესპუბლიკას ან ავტონომიურ ოლქს), რომელშიც პიროვნება ცხოვრობს, ან იმ ენას რომელზეც იგი საუბრობს, ან მოქალაქეობას რომლის მატარებელიც არის. ამ გზით, სააღწერო კომისიის წარმომადგენლები ერთმანეთისაგან მიჯნავდნენ ეთნიკურობას ნაციონალური და ლინგვისტური კატეგორიებისაგან. იმ შემთხვევაში, თუ რესპოდენტს უჭირდა კითხვაზე პირდაპირი პასუხი ან ის თავს მიაკუთვნებდა ეთნოსს, რომელიც „საბჭოთა კავშირის ეთნოსების სიაში“ არ იყო შეყვანილი, აღმწერს დამატებითი კითხვები უნდა დაესვა მისი მშობლების ეთნიკურობასთან ან მისი ტომობრივი თუ რელიგიური ჯგუფის კუთვნილებასთან დაკავშირებით. ამასთანავე, ცალკეული რეგიონების მიხედვით, განსხვავებული იყო ამგვარი, „დამაზუსტებელი“ კითხვების შინაარსი.³

ცალკეული კამათისა და დაპირისპირების საგანი გახდა „საბჭოთა კავშირის ეთ-

¹ აღწერის მწარმოებლებს, რომლებიც ძირითადად მასწავლებლებსა და სტუდენტების წარმომადგენდნენ, ურიგდებოდათ ცენტრალური სტატისტიკური ადმინისტრაციის გამოცემული „საბჭოთა კავშირის ეთნოსების სია“ – ვ.ს.

² Francine Hirsch. Empire of Nations, გვ. 118

³ Francine Hirsch. Empire of Nations, გვ. 122

ნოსების სია“, რომლის შექმნაც რუსეთის (მოგვიანებით საბჭოთა კავშირის) სასაზღვრო ნაწილების ტომობრივი შემადგენლობის შემსწავლელი კომისიის ეთნოგრაფებს დაევალათ. მათ მიერ მომზადებულ პირველად სიაში 600-ზე მეტი ეთნოსი იქნა შეყვანილი, თუმცა მოგვიანებით რედაქტირებული ვერსია გამოქვეყნდა 200-მდე ეთნოსის შემადგენლობით. სია და მისი შემადგენლობა მნიშვნელოვან საკითხს წარმოადგენდა სხვადასხვა საკავშირო რესპუბლიკების პოლიტიკურ დღის წესრიგში. მაგალითისათვის, საქართველოს საბჭოთა სოციალისტური რესპუბლიკის ლიდერები აღშფოთებულები იყვნენ იმით, რომ სვანები, მეგრელები და აჭარლები ამ სიაში ცალკეულ ეთნოსებად შეიყვანეს. ქართველი ბოლშევიკების განცხადებებში ეს აღქმულია როგორც „ქართველი ერის გაყოფის მცდელობა“, „ცარისტული პოლიტიკის მსგავსი მეთოდები“ და „საბჭოთა სახელმწიფოს მიზნებთან შეუსაბამო ღონისძიებები“. მათი განცხადებით, აჭარლები ეთნიკური ქართველებისაგან განუყოფელ ჯგუფს წარმოადგენდნენ და ერთადერთი განსხვავება იმაში მდგომარეობდა, რომ ისინი მუსლიმები იყვნენ. შესაბამისად, მათი ცალკეულ ეთნოსად კლასიფიცირება არასწორი იყო. მეგრელების, ლაზებისა და სვანების შემთხვევაში კი, საქმე ეხებოდა განსხვავებული ლოკალობების ქართული ეთნოსის წარმომადგენლებს, რომელთა კულტურა და წეს-ჩვეულებები (НБТ) ქართულ ეთნოსთან სრულ თანხვედრაში იყო.¹ ამ დაპირისპირებას განსაკუთრებით მწვავე ხასიათი ჰქონდა, რამდენადაც 1925 წელს, პარტიულმა ლიდერებმა ქართველი ბოლშევიკები ნაციონალიზმსა და ეთნიკური უმცირესობების „ფაქტობრივად ფიზიკურ ლიკვიდაციაში“ დაადანაშაულეს. საინტერესოა, რომ აღწერისას მეგრელების ნახევარზე მეტმა საკუთარი თავი ეთნიკურ ქართველად დაასახელა, რამაც სააღწერო კომისიის წევრებში გაკვირვება გამოიწვია. ამას მოყვა პოლიტიკური დაპირისპირების კიდევ ერთი ტალღა: ეთნოგრაფები აცხადებდნენ, რომ ამგვარ მონაცემებზე მნიშვნელოვანი გავლენა მოახდინეს ადგილობრივმა პარტიულმა წარმომადგენლებმა. საპირისპიროდ ქართველი ბოლშევიკები აცხადებდნენ, რომ იმ მეგრელების პროცენტული რაოდენობა, ვინც საკუთარ თავს ქართულ ეთნოჯგუფს მიაკუთვნებდა, გაცილებით მაღალი იქნებოდა, რომ

¹ Francine Hirsch. Empire of Nations, გვ. 133

არა სააღწერო კომისიის წარმომადგენლების მანიპულაციები. მნიშვნელოვანია ის გარემოება, რომ ამ პრობლემის გადაწყვეტა კომპრომისით მოხდა. მოსახლეობის აღწერის ოფიციალურ შედეგებში მეგრელები, სვანები, ლაზები და აჭარლები ქართული ეთნოსის ქვეჯგუფებად დასახელდნენ, თუმცა მათთვის ცალ-ცალკე იქნა აღნიშნული მოსახლეობის რაოდენობის პარამეტრები.¹

საბოლოოდ, „საბჭოთა კავშირის ეთნოსების სიაში“ 172 ეთნოსი შევიდა (სიიდან ამოიღეს ეთნოსები, რომლის რაოდენობაც 50-ზე ნაკლებ ადამიანს ითვლიდა). ქვეყნის ებრაელები ხუთ სხვადასხვა ეთნოსად იქნენ კლასიფიცირებული გეოგრაფიული გადანაწილების შესაბამისად. ასევე კაზაკები ცალკეული ეთნოსის სახით მოხვდნენ სიაში.² ამ ხალხებმა სახელმწიფოსაგან მათი უფლებების ოფიციალური აღიარება მიიღეს. მიუხედავად ამისა, ამ სიაში ყოფნა, როგორც მომავალში გამოიკვეთა, ხშირ შემთხვევაში არანაირ პრივილეგიებსა და ეთნო-ნაციონალურ ავტონომიებს არ გულისხმობდა, რამდენადაც მალევე საბჭოთა სახელმწიფომ, ოფიციალური პოლიტიკის შესაბამისად, ამ ეთნოსების უფრო დიდ „ნაციონალურ“ ერთეულებში გაერთიანების პროცესი დაიწყო.³

ვფიქრობ, აუცილებელია, 1926 წლის მოსახლეობის აღწერის შედეგების ანალიზი და მათი ძირითადი პარამეტრებისა და მონაცემების ნაციონალური კონსოლიდაციის პროცესების ჭრილში განხილვა.

1926 წლის მოსახლეობის აღწერის შედეგად დადგინდა, რომ საბჭოთა კავშირის მოსახლეობა 147,027,915 ადამიანს შეადგენდა. საბჭოთა სოციალისტური რესპუბლიკების მიხედვით მოსახლეობა შემდეგნაირად იყო გადანაწილებული:

რუსეთის საბჭოთა ფედერატიული სოციალისტური რესპუბლიკა – 100,891,244

ყაზახეთის ავტონომიური საბჭოთა სოციალისტური რესპუბლიკა – 6,503,006

ყირგიზეთის ავტონომიური საბჭოთა სოციალისტური რესპუბლიკა – 993,004

უკრაინის საბჭოთა სოციალისტური რესპუბლიკა – 29,018,187

მოლდოვის ავტონომიური საბჭოთა სოციალისტური რესპუბლიკა – 572,114

¹ Francine Hirsch. Empire of Nations, გვ. 133

² შემდგომი აღწერებისას კაზაკები უკვე სხვა ეროვნებების წევრებად ჩაითვალნენ – ვ.ს.

³ Francine Hirsch. Empire of Nations, გვ. 139

უზბეკეთის საბჭოთა სოციალისტური რესპუბლიკა – 5,272,801
 ტაჯიკეთის ავტონომიური საბჭოთა სოციალისტური რესპუბლიკა – 827,200
 ბელორუსის საბჭოთა სოციალისტური რესპუბლიკა – 4,983
 ამიერკავკასიის საბჭოთა ფედერაციული სოციალისტური რესპუბლიკა:
 საქართველოს საბჭოთა სოციალისტური რესპუბლიკა – 2,666,494
 აზერბაიჯანის საბჭოთა სოციალისტური რესპუბლიკა – 2,314,571
 სომხეთის საბჭოთა სოციალისტური რესპუბლიკა – 880,464
 თურქმენეთის საბჭოთა სოციალისტური რესპუბლიკა – 1,000,914.¹

საინტერესოა, რომ 1897 წლის მოსახლეობის აღწერის შედეგებთან შედარებით, მოსახლეობის დაახლოებით 23-მილიონიანი მატებაა სახეზე. ეს იმ პირობებში, როდესაც რევოლუციის, სამოქალაქო ომისა და დამოუკიდებელი სახელმწიფოების შექმნის შედეგად, საბჭოთა კავშირის კონტროლს მიღმა დარჩა ტერიტორიები დაახლოებით 30-მილიონიანი მოსახლეობით (ბალტიის რეგიონი, პოლონეთი, ფინეთი, რუმინეთი). ამასთანავე, მნიშვნელოვანი ფაქტორია პირველი მსოფლიო ომიც, რომლის პირობებშიც იმპერიის დასავლური რეგიონები უზარმაზარი ეკონომიკური და დემოგრაფიული წნეხის ქვეშ აღმოჩნდნენ. ამდენად „საბჭოთა ექსპერიმენტის“ ქვეშ დედამიწის მოსახლეობის თითქმის 10% აღმოჩნდა.

ქვემოთ მოყვანილ ცხრილში მოცემულია ადგილობრივი ეთნო-ლინგვისტური ჯგუფის საერთო რაოდენობის წილი საკუთარ ეთნო-ნაციონალურ რესპუბლიკაში და ამავე რესპუბლიკის საერთო მოსახლეობასთან შეფარდება. ამასთანავე, მოყვანილია 1939 წლის მოსახლეობის აღწერის მონაცემებიც, რაც გარკვეულ ინფორმაციას იძლევა საბჭოთა სახელმწიფოს პოლიტიკასა და ადგილობრივი ეთნოჯგუფების გეოგრაფიულ მობილიზაციაზე 20-იანი წლების განმავლობაში.²

	<i>მშობლიურ რესპუბლიკაში მცხოვრები ადგილობრივი ეთნო-ლინ-</i>	<i>ადგილობრივი ეთნო-ლინგვისტური ჯგუფის პროცენტი მშობლიური</i>
--	--	---

¹ Robert J Kaiser. Geography of nationalism in Russia and USSR, გვ.113
² Robert J Kaiser. Geography of nationalism in Russia and USSR, გვ.116

	<i>გვისტური ჯგუფის პროცენტი</i>			<i>რესპუბლიკის საერთო მოსახლეობაში</i>		
<i>რესპუბლიკა</i>	<i>1926</i>	<i>1939</i>	<i>პროცენტი ტული ცვლილება</i>	<i>1926</i>	<i>1939</i>	<i>პროცენტი ტული ცვლილება</i>
რსფსრ	93.4	90.7	-2.7	77.8	83.4	5.6
უკრაინა	73.5	83.1	9.6	80.6	73.5	-7.1
ბელორუსი	84.8	87.5	2.7	80.6	82.9	2.3
საქართველო	98.1	96.6	-1.5	67.0	61.4	-5.6
სომხეთი	47.4	49.3	1.9	84.4	82.8	-1.6
აზერბაიჯანი	84.3	82.2	-2.1	62.1	58.4	-3.7
ყაზახეთი	93.6	75.1	-18.5	57.1	38.2	-18.9
უზბეკეთი	84.5	84.2	-0.3	74.2	64.4	-9.8
თურქმენეთი	82.7	91.3	8.6	70.2	59.2	-11.0
ტაჯიკეთი	63.0	71.9	8.9	74.6	59.6	-15.0
ყირგიზეთი	86.7	85.3	-1.5	66.6	51.7	-14.9
ასსრ:						
ბაშკირეთი	87.7	79.6	-8.1	23.7	21.2	-2.5
ბურიატია	90.5	51.8	-38.7	43.8	21.3	-22.5
ყაბარდო-	89.9	93.3	3.4	76.3	53.7	-22.6

ბალყარეთი						
კალმიკია	81.1	79.8	-1.3	75.6	48.6	-27.0
კარელია	40.6	43.0	2.4	57.1	63.2	6.1
კომი	50.9	54.8	3.9	92.2	72.5	-19.7
მარი	57.9	56.7	-1.2	51.4	47.2	-4.2
ჩრდილოეთ ოსეთი	47.1	46.7	-0.4	84.2	50.3	-33.9
თათარ-სტანი	39.9	33.0	-6.9	44.9	48.8	3.9
უღბურტიის	78.5	79.2	0.7	52.3	39.4	-12.9
ჩეჩენ-ინგუშეთი	92.0	90.3	-1.7	93.8	64.8	-29.0
ჩუვაშეთი	59.8	56.7	-3.1	74.6	72.2	-2.4
იაკუტია	98.0	96.4	-1.6	81.6	56.5	-25.1
აფხაზეთი	98.1	95.2	-2.9	27.8	18.0	-9.8
მოლდოვა	61.8	65.7	3.9	30.1	28.5	-1.6

1926 წლის მაჩვენებლების და 1897 წლის აღწერის შედეგების შედარებისას, კიდევ ერთხელ დასტურდება ის კანონზომიერება, რომ XIX საუკუნის მიწურულსა და XX საუკუნის დასაწყისში (ამიერკავკასიის ერების შემთხვევაში, განსაკუთრებით დამოუკიდებლობის პირობებში), ადგილობრივი ეთნო-ლინგვისტური ჯგუფები მოსახლეობის უმრავლესობას იმყარებენ ეთნო-ნაციონალურ ტერიტორიებზე. ეთნო-დემოგრაფიულ სურათში ამგვარი ცვლილების მიზეზი, კონკრეტული რეგიონების შემთხვევაში სხვადასხვაგვარი იყო. ტრანსკავკასიის პირობებში, სადაც ეთნიკური კონფლიქტები მოხდა და-

მოუკიდებლობის პირობებში, შედარებითი ჰომოგენიზაცია კონფლიქტებში მონაწილე ეთნოსების წევრების „მშობლიური რესპუბლიკებისკენ“ გრავიტაციით შეიძლება აიხსნას. ეს განსაკუთრებით სომხურ-აზერბაიჯანულ კონფლიქტს ეხება. ამასთანავე, მნიშვნელოვანია ნაციონალიზაციის სახელმწიფო პოლიტიკის გავლენაც, რომელიც ამ პერიოდისათვის უკვე იმპლემენტირებული იყო საბჭოთა ნაციონალურ რესპუბლიკებში. საინტერესოა, რომ 1926 და 1939 წლის მოსახლეობის აღწერის შედეგებისას ცალსახად იკვეთება საპირისპირო ტენდენცია: ეთნო-ნაციონალურ ტერიტორიებზე დომინანტი ეთნოსის პროცენტის საერთოსთან მიმართება კლებულობს (გამონაკლისი რუსეთი და ბელორუსია).¹ ეს მომენტი ცალსახად კორენიზაციის „გაუქმებით“ უნდა აიხსნას. სახელმწიფო პოლიტიკა, რომელიც ნაციონალური რესპუბლიკების მაქსიმალური ჰომოგენიზაციისკენ იყო მოწოდებული შეიცვალა და ინტერნაციონალიზაცია-სოვიეტიზაციით ანუ სრული ანტიპოდით ჩანაცვლდა. 1926 წლის მაჩვენებლებში იკვეთება, რომ ნაციონალურ რესპუბლიკებში მაღალია ადგილობრივად დომინანტი ეთნოსის გეოგრაფიული მობილიზების მაჩვენებელი. გამონაკლისი მხოლოდ სომხური ეთნოსია, თუმცა მის შემთხვევაშიც ეთნოსის მნიშვნელოვანი ნაწილის ნაციონალური ტერიტორიის მიღმა დარჩენა განმსაზღვრელ ფაქტორს არ ასრულებდა, რამდენადაც ნაციონალური ტერიტორიის მოსახლეობის დიდ უმრავლესობას მაინც სომხური ეთნოსი შეადგენდა.²

ამდენად, ყველაზე მნიშვნელოვანი მაჩვენებელი, რომელიც ზემოთმოყვანილი მონაცემებიდან შეგვიძლია გამოვიყვანოთ, ის არის, რომ 1926 წლისათვის ნაციონალურ რესპუბლიკებში მომატებულია ადგილობრივი ეთნოსის პროცენტული მაჩვენებელი მოსახლეობის საერთო რაოდენობასთან მიმართებაში (1897 წლის შედეგებთან შედარებით), თუმცა ეთნიკური ჰომოგენიზაცია, რომლის პირობებშიც წარმოედგინათ ლენინსა და სტალინს ამ ტერიტორიების ნაციონალიზაცია, მხოლოდ მეტ-ნაკლებად არის მიღწეული.

ქვემოთ მოყვანილ ცხრილში მოცემულია ინფორმაცია ეთნიკური რუსების რაოდ-

¹ რუსეთის შემთხვევაში, შეიძლება ითქვას, რომ ეთნიკური რუსების წილის ზრდა რუსეთის ნაციონალურ ტერიტორიაზე მცხოვრები ეთნიკური უკრაინელების რუსული ეთნოსის წევრებად რეიდენტიფიკაციამ გამოიწვია – ვ.ს.

² Robert J Kaiser. Geography of nationalism in Russia and USSR, გვ.117

ენობის შესახებ სხვადასხვა ნაციონალურ რესპუბლიკებში. მონაცემები მნიშვნელოვანია, რამდენადაც ეთნიკური რუსების მაღალი რაოდენობა ადგილობრივი ეთნოსის ნაციონალური კონსოლიდაციის პროცესისათვის მძლავრი დამაბრკოლებელი ფაქტორი იყო. ცხრილში მოცემულია 1917, 1926 და 1939 წლის მონაცემები, რაც მნიშვნელოვანია პროცესის დინამიკის გამოსააშკარავებლად.¹

	რუსების პროცენტული რაოდენობა რესპუბლიკის მოსახლეობაში			პროცენტული ცვლილება	მთლიანი რუსული ეთნოსის პროცენტული მაჩვენებელი საბჭოთა რესპუბლიკებში			პროცენტული ცვლილება
	1917	1926	1939		1917-1939	1917	1926	
რესპუბლიკა	1917	1926	1939	1917-1939	1917	1926	1939	1917-1939
საერთო მოსახლეობის პროცენტი	46.8	47.0	52.4	5.6				-
რსფსრ	77.4	77.8	83.4	6.0	91.4	92.1	90.1	-1.3
უკრაინა	9.9	8.6	10.4	0.5	4.7	4.2	4.3	-0.4
ბელორუსი	6.1	4.9	4.3	-1.8	0.6	0.5	0.4	-0.2
მოლდოვა	5.9	8.2	7.7	1.8	0.1	0.1	0.1	0.0
საქართველო	6.7	3.6	8.7	2.0	0.2	0.1	0.3	0.1
სომხეთი	1.2	2.3	4.0	2.8	0.0	0.0	0.1	0.1
აზერბაიჯანი	8.7	9.6	16.5	7.8	0.3	0.3	0.5	0.2
ყაზახეთი	20.5	21.2	40.3	19.8	1.6	1.6	2.4	0.8
უზბეკეთი	2.8	5.2	11.5	8.7	0.2	0.3	0.7	0.4
თურქმენეთი	3.9	7.4	18.6	14.7	0.1	0.1	0.2	0.1

¹ Robert J Kaiser. Geography of nationalism in Russia and USSR, გვ.118

ტაჯიკეთი	0.7	0.6	9.1	8.4	0.0	0.0	0.1	0.1
ყირგიზეთი	11.9	11.6	20.8	8.8	0.2	0.2	0.3	0.1
მთლიანად რსფსრ-ის ასსრ	-	35.8	41.4	5.6	-	5.5	6.1	0.5

1897 წლის მოსახლეობის აღწერის შედეგების 1926 წლის მონაცემებთან შედარებისას ცხადი ხდება, რომ გარკვეულ ნაციონალურ ტერიტორიებში მნიშვნელოვნად არის ეთნო-ნაციონალური სურათი შეცვლილი. ეს თვალსაჩინოა ცენტრალური აზიის რესპუბლიკების შემთხვევაში (1897 წლის აღწერისას, ცენტრალური აზიის რეგიონში მოსახლეობის 3% იყო რუსულენოვანი), სადაც, ტაჯიკეთის რესპუბლიკის გარდა, ყველგან მნიშვნელოვნად არის მომატებული ეთნიკურად რუსული მოსახლეობის წილი საერთოსთან მიმართებაში. ეს მნიშვნელოვანი ეთნიკურად რუსული მიგრაციული ნაკადების შედეგია (20-იანების შუახანებში გარკვეულ საბჭოთა ლიდერებს მოსაზრებაც კი ჰქონდათ, რომ ეთნიკური რუსები გამოესახლებინათ ცენტრალური აზიის რესპუბლიკებიდან, რამდენადაც მათი მნიშვნელოვანი რაოდენობა ხელს შეუშლიდა ადგილობრივი ტერიტორიის ეთნიკურ ჰომოგენიზაციას და შემდგომში აქ ნაციონალიზაციის პოლიტიკის გატარებას). სხვა რესპუბლიკების შემთხვევაში, კანონზომიერების დადგენა რთულია, რამდენადაც მაჩვენებლებზე უზარმაზარ გავლენას ახდენდა როგორც პირველი მსოფლიო და სამოქალაქო ომების, ასევე კოლექტივიზაციის ნეგატიური გავლენა ადგილობრივი მოსახლეობების დემოგრაფიულ მდგომარეობაზე. საქართველოს შემთხვევაში, 1897 წლის მაჩვენებლებთან შედარებით (მოსახლეობის 5% რუსულენოვანია), 1926 წელს ეთნიკური რუსები მოსახლეობის 3.6% შეადგენენ. თუ პროცესს დინამიკაში შევათვასებთ, აღმოვაჩინოთ, რომ 1939 წელს რუსები პირველად გახდნენ ეთნიკური უმრავლესობა საბჭოთა კავშირში. ამასთანავე, სახეგია პრაქტიკულად ყველა ნაციონალურ რესპუბლიკაში რუსული მოსახლეობის პროცენტული მაჩვენებლის ზრდა საერთოსთან მიმართებაში (პოსტკორენიზაციის პერიოდი). მიუხედავად ამისა, 1926 წლისათვის თითქმის ყველა რესპუბლიკაში ხდება ადგილობრივი ეთნოსის საკუთარ ნაცი-

ონალურ ტერიტორიაზე კონსოლიდაცია, მაგრამ მნიშვნელოვანია რუსული ეთნო-ლინგვისტური ჯგუფის პროცენტიც. იმ რესპუბლიკებში კი, სადაც რუსები ნაკლებად არიან წარმოდგენილნი (მაგალითად საქართველო), მაღალია მეზობელი ეთნოსების პროცენტული მაჩვენებელი.¹

საინტერესოა 1926 წლის მაჩვენებლები საბჭოთა კავშირის ურბანიზაციის თვალსაზრისით. ქვემოთ მოყვანილ ცხრილში მოცემულია პარამეტრები ცალკეული რესპუბლიკებისა და ეთნო-ნაციონალური ჯგუფების ურბანიზაციის მაჩვენებლებზე.²

<i>რესპუბლიკა / ეთნოსი</i>	<i>რესპუბლიკა</i>			<i>ეთნოსი</i>		
	<i>1926</i>	<i>1939</i>	<i>პროცენტული ცვლილება</i>	<i>1926</i>	<i>1939</i>	<i>პროცენტული ცვლილება</i>
საბჭოთა კავშირი	18	32	14	18	32	14
რუსეთი	18	33	15	21	38	17
უკრაინა	19	34	19	10	29	19
ბელორუსი	17	21	4	10	21	11
საქართველო	22	30	8	17	25	8
სომხეთი	19	29	10	36	41	5
აზერბაიჯანი	28	36	8	16	21	5
ყაზახეთი	9	28	19	2	16	14
უზბეკეთი	22	23	1	19	15	-4
თურქმენეთი	14	33	19	2	10	8
ყირგიზეთი	12	19	7	1	4	3
ტაჯიკეთი	10	17	7	15	12	-3

¹ Robert J Kaiser. Geography of nationalism in Russia and USSR, გვ.121

² Robert J Kaiser. Geography of nationalism in Russia and USSR, გვ.122

ურბანიზაციის მაჩვენებელი 1926 წლის მონაცემებით, 1897 წლის აღწერის შედეგებთან მიმართებაში, მნიშვნელოვნად არის გაზრდილი. თუ იმპერიის პირობებში, XIX საუკუნის მიწურულს, ურბანიზაციის საერთო მაჩვენებელი 10-12% შეადგენს, 1926 წელს მაჩვენებლები 18%-მდე იზრდება. ამასთანავე, გრძელდება XIX საუკუნის მიწურულის ურბანიზაციის ტენდენციები, რაც უპირველეს ყოვლისა, ადგილობრივი ეთნო-ნაციონალური ჯგუფების ურბანიზაციაში გამოიხატება. მაგალითისათვის, 1897 წელს ქართული ეთნოსის მხოლოდ 8.9% ცხოვრობს ქალაქად, 1926 წელს კი მაჩვენებელი თითქმის გაორმაგებულია და 17%-ს შეადგენს. უფრო მძაფრი მატებაა სომხური ეთნო-ნაციონალური ჯგუფის შემთხვევაში, 12.2% დან 36%-მდე 1926 წელს. აღსანიშნავია, რომ საბჭოთა რესპუბლიკებს შორის ურბანიზაციის ყველაზე მაღალი მაჩვენებელი აზერბაიჯანშია და 28% შეადგენს. მიუხედავად ამისა, აზერბაიჯანული ეთნო-ლინგვისტური ჯგუფის (აქ იგულისხმება საბჭოთა სახელმწიფოში მცხოვრები აზერბაიჯანელების საერთო რაოდენობა) მხოლოდ 16% ცხოვრობს ქალაქად.¹

ამდენად, აქ ჯერ კიდევ იმპერიის პირობებში არსებული ურბანული სურათი გვაქვს, რაც რუსული ან მეზობელი ეთნოსების დომინაციაში გამოიხატება სხვადასხვა ეთნო-ნაციონალურ ტერიტორიებზე (ამგვარი მდგომარეობა მხოლოდ ცენტრალიზებული პოლიტიკითა და სატიტულო ერის კონცეფციის დანერგვის შემდეგ შეიცვალა). რაც შეეხება 1926 წლისა და 39 წლის მონაცემებს, ცალსახაა ურბანიზაციის ტემპების უზარმაზარი მატება. ამ პერიოდში საბჭოთა მოსახლეობის ურბანიზაციის მაჩვენებლები ერთ-ერთ ყველაზე მაღალ მონაცემებს განეკუთვნება კაცობრიობის ისტორიაში.² აქ უზარმაზარი მატებაა როგორც ნაციონალური რესპუბლიკების საერთო მოსახლეობის ურბანიზაციის თვალსაზრისით, ასევე ყველა ეთნო-ნაციონალური ჯგუფის შემთხვევაშიც.

ამრიგად, 1926 წლისათვის სახეზე გვაქვს ადგილობრივი ეთნო-ნაციონალური ჯგუფების ურბანიზაციის ტემპების მატება. იმ რესპუბლიკებშიც კი, სადაც ადგილობრივი ეთნოსი იმპერიის პერიოდში, არასოდეს წარმოადგენდა მნიშვნელოვანი პოლიტიკური

¹ Robert J Kaiser. Geography of nationalism in Russia and USSR, გვ.122

² Robert J Kaiser. Geography of nationalism in Russia and USSR, გვ.123

თუ ეკონომიკური ძალაუფლების მქონე ჯგუფს, მათი წილი ქალაქების მოსახლეობაში მნიშვნელოვნად იზრდება, რაც საბჭოთა სახელმწიფო პოლიტიკის შედეგი იყო. შესაბამისად, ურბანიზაციის გავლენა ნაციონალური კონსოლიდაციის პროცესებზე მატულობს და, საბჭოთა პოლიტიკასთან ტანდემში, მნიშვნელოვნად აჩქარებს მას. ლოკალური იდენტობები ამ ეტაპზე ჯერ კიდევ მძლავრობს ცენტრალური აზიის რესპუბლიკებში. სოფლის მოსახლეობის მნიშვნელოვანი ნაწილიც, მთელი საბჭოთა კავშირის მასშტაბით, ძირითადად ლოკალური კატეგორიებით აზროვნებს და საკუთარი სოციალური ინტერესები ცალსახად ნაციონალურზე პრიორიტეტულად მიაჩნია. ლოკალიზმის სრულად ამოძირკვა, კორენიზაციის პოლიტიკების იმპლემენტაციისა და „სახელმწიფო ნაციონალიზმის“ მძლავრი ტალღის შედეგად ხდება. ამ ფორმულიდან გამონაკლისად შეგვიძლია მივიჩნიოთ საქართველო, სადაც საბჭოთა ოკუპაციამდელ დამოუკიდებლობის პერიოდში, მენშევიკური მთავრობის რეფორმების შედეგად (უპირველესად აქ მიწის რეფორმა იგულისხმება), ლოკალური აზროვნება მნიშვნელოვნად შესუსტდა და მოსახლეობის მნიშვნელოვანი ნაწილის ნაციონალიზაცია მოხდა.

ქვემოთ მოყვანილ ცხრილში მოცემულია წერა-კითხვის ცოდნის მაჩვენებლები 1897 და 1926 წლის მოსახლეობის აღწერებისას.¹

	პროცენტი			პროცენტული ცვლილება	
	1897	1926	1939	1897-1926	1926-1939
რესპუბლიკა					
საბჭოთა კავშირი(რუსეთის იმპერია)	28.4	56.6	87.4	28.2	30.8
რსფსრ	29.6	60.9	89.7	31.3	28.8
უკრაინა	27.9	63.6	88.2	35.7	24.6
ბელორუსი	32.0	59.7	80.8	27.7	21.1
უზბეკეთი	3.6	11.6	78.7	8.0	67.1

¹ Robert J Kaiser. Geography of nationalism in Russia and USSR, გვ.130

ყაზახეთი	8.1	25.2	83.6	17.1	58.4
საქართველო	23.6	53.0	89.3	29.4	36.3
აზერბაიჯანი	9.2	28.2	82.8	19.0	54.6
მოლდოვა	22.2	-	45.9	-	-
ყირგიზეთი	3.1	16.5	79.8	13.4	63.3
ტაჯიკეთი	2.3	3.8	82.8	1.5	79.0
სომხეთი	9.2	38.7	83.9	29.5	45.2
თურქმენეთი	7.8	14.0	77.7	6.2	63.7

1919 წლის 26 დეკემბერს ლენინმა ხელი მოაწერა წერა-კითხვის არცოდნის ლიკვიდაციის დეკრეტს. ბრძანების თანახმად, შეიქმნა სავალდებულო განათლების სისტემა ბავშვებისათვის. მთელი ქვეყნის მასშტაბით მილიონებით ზრდასრული წერა-კითხვის არმცოდნე ადამიანი წერა-კითხვის სკოლებში იქნა გამწესებული. პროცესი მასშტაბური იყო და აშკარაა, რომ შედეგი მალევე იქნა მიღწეული. 1897 წლის წერა-კითხვის მონაცემები გაორმაგებულია 1926 წლისათვის.¹ მონაცემებიდან ირკვევა, რომ ცენტრალური აზიის რესპუბლიკებში ყველაზე დაბალია წერა-კითხვის ცოდნის მაჩვენებელი სხვა რეგიონებთან შედარებით (რაც ლოგიკურია, რამდენადაც ცენტრალური აზიისა და სხვა ისლამური ხალხებისათვის სალაპარაკო ენის ფუნდამენტზე ლიტერატურული ენისა და დამწერლობის შექმნის პროცესი მხოლოდ სანყის ეტაპზე იყო. 20-იანების დასაწყისში საბჭოთა ხელისუფლებამ, ხშირ შემთხვევაში ადგილობრივი ელიტის თანხმობით, თურქული ჯგუფის ენებისათვის ლათინური ანბანის მისადაგება და დამწერლობის მის საფუძველზე შექმნა გადაწყვიტა. მიუხედავად ამისა, 1897 წლის მონაცემებთან შედარებით, ტაჯიკეთის გარდა, ყველა ცენტრალური აზიის რესპუბლიკის შემთხვევაში უაღრესად მაღალი ზრდაა სახეზე. რაც შეეხება 1939 წლის მონაცემებს, წერა-კითხვის მატების ტემპები ცალსახად შთამბეჭდავია და ამ პერიოდისათვის წერა-კითხვის არცოდნა, რო-

¹ 1897 წელს წერა-კითხვის ცოდნის კრიტერიუმად მიჩნეული იყო რესპოდენტის პასუხი, ხოლო 1926 წელს ადამიანი წერა-კითხვის მცოდნედ მიიჩნეოდა იმ შემთხვევაში, თუ მას ხელის მოწერა შეეძლო. ორივე შემთხვევაში საკმაოდ მაღალია ცდომილების ალბათობა, თუმცა, ჩემი აზრით, საბჭოთა კრიტერიუმი უფრო დამაკმაყოფილებელია – ვ.ს.

გორც მნიშვნელოვანი სოციალურ-ეკონომიკური ფაქტორი აღარ არსებობს.¹

1920-იანი წლების განმავლობაში მნიშვნელოვნად მოძლიერდა განათლების სისტემა. უმნიშვნელოვანესი გარემოებაა ის, რომ ნაციონალურ რესპუბლიკებში სწავლა ადგილობრივ ენაზე მიმდინარეობდა და 1920-იანი წლების მიწურულიდან, სასკოლო ლიტერატურა ყველა რესპუბლიკაში ნაციონალურ ენაზე იყო გამოცემული. ამასთანავე, 1925/26 სასკოლო წლისათვის არარუსი სასკოლო ასაკის ბავშვების მხოლოდ 30% ირიცხებოდა სკოლებში. მხოლოდ 4 წელიწადში, 1929/30 წლის სასკოლო წლისათვის კი რაოდენობა 70%-მდე არის გაზრდილი. საინტერესოა უკრაინული მაგალითიც, 1923 წელს უკრაინული სკოლების 61%-ში უკრაინულად ისწავლებოდა. ეს ციფრი 80%-მდე გაიზარდა 1926 წლისათვის, ხოლო მომდევნო 1927 წელს, უკრაინელი მოსწავლეების 94% და რუსი მოსწავლეების 66% უკრაინულ სკოლებში სწავლობდა.² სკოლების „ნაციონალიზაციის“ თვალსაზრისით, მსგავსი შედეგები იყო საქართველოსა და სომხეთში 1930-იანების დასაწყისში. ამ პროცესის მასშტაბებს ყველაზე უკეთ, სასკოლო განათლების ცენტრალურ აზიურ რესპუბლიკებში დანერგვა წარმოაჩენს. მაგალითისათვის, ტაჯიკეთში 1924/25 სასკოლო წლისათვის 31 სკოლა ფუნქციონირებდა 904 მოსწავლისათვის, ხოლო 1929/30 წლებში, სკოლების რაოდენობა 417-მდე გაიზარდა, რომლებშიც 22,590 მოსწავლე იღებდა განათლებას.³ ამასთანავე, სახელმწიფო გამომცემლობების შექმნის შედეგად, დაიწყო ნაციონალურ რესპუბლიკებში ადგილობრივ ენებზე გამოცემები. ქვემოთ მოყვანილ ცხრილში ნაჩვენებია იმპერიის და საბჭოთა პერიოდში რუსულ და ადგილობრივ ენებზე გამოცემული ლიტერატურის თანაფარდობა.⁴

	<i>ტირაჟი</i>			<i>ტირაჟი</i>		
<i>ენა</i>	<i>1913</i>	<i>1928-32</i>	<i>1933-37</i>	<i>1913</i>	<i>1928-32</i>	<i>1933-37</i>

¹ Robert J Kaiser. Geography of nationalism in Russia and USSR, გვ.125

² Robert J. Kaiser. Geography of nationalism in Russia and USSR, გვ. 128. ეს ფაქტი სკრიპნიკის საქმისას მის წინააღმდეგ იქნა გამოყენებული, როგორც უკრაინული შოვინიზმის დამადასტურებელი – ვ.ს.

³ Robert J Kaiser. Geography of nationalism in Russia and USSR, გვ.129

⁴ Robert J Kaiser. Geography of nationalism in Russia and USSR, გვ.128

რუსული	90.9	65.2	70.2	91.9	77.2	76.6
არარუსული	6.0	32.0	26.9	4.9	21.8	22.1
უცხოური	3.1	2.8	2.9	1.7	1.0	1.3

იმპერიის პირობებში, გამოცემების დიდი უმრავლესობა, 90% რუსულ ენაზე მოდის, ხოლო საბჭოთა პერიოდში მნიშვნელოვნად იზრდება, როგორც ადგილობრივი გამოცემები, ასევე მათი ტირაჟი. ცალსახაა კორენიზაციის პოლიტიკის გავლენა ამ თვალსაზრისითაც. საინტერესოა, რომ 1930-იანი წლების მეორე ნახევრიდან იმატებს რუსული გამოცემების პროცენტული შეფარდება (თუმცა არა მნიშვნელოვნად), რაც პერიოდის თვალსაზრისით სრულ თანხვედრაშია, კორენიზაციის სოვიეტიზაციით ჩანაცვლების ეტაპთან.¹

1926 წლის მოსახლეობის აღწერა უმნიშვნელოვანესი მოვლენაა საბჭოთა ისტორიაში. მისი მონაცემების საფუძველზე საბჭოთა სახელმწიფომ მოახდინა შემავალი ჯგუფების ეთნოსებად კლასიფიცირება და ძირითადი ეთნოსების ირგვლივ ნაციონალური კონსოლიდაციის პროცესები „ხელოვნურად“ დაიწყო. 1926 წლის მოსახლეობის აღწერა მნიშვნელოვანია იმ კუთხითაც, რომ ინფორმაციას იძლევა უკვე მიმდინარე კორენიზაციის პოლიტიკასა და მის შედეგებზე სხვადასხვა ნაციონალურ რესპუბლიკებში.

¹ Robert J Kaiser. Geography of nationalism in Russia and USSR, გვ.135

დასკვნა

1861 წელს რუსეთის იმპერიაში ბატონყმობის გაუქმების შემდეგ ახალი ეტაპი დგება. ახალი დროის მძლავრი სოციალურ-ეკონომიკური ფაქტორები ნელ-ნელა იკიდებს ფეხს და თანმდევი პოლიტიკური და კულტურული პროცესების ინიციატორად გვევლინება. ნაციონალური კონსოლიდაციის ან ბ თვაზაზე მყოფი იმპერიის ეთნოსების უმრავლესობის შემდგომი ნაციონალიზაციის თვალსაზრისით, რეფორმამ უზარმაზარი გავლენა მოახდინა. ინდუსტრიალიზაციისა და განათლების (პირველ რიგში, წერა-კითხვის გავრცელების) დონის მატებამ, ურბანიზაციისა და სატრანსპორტო სისტემის განვითარების შედეგებით მაღალ ტემპებთან ერთად, ნოყიერი ნიადაგი შექმნა ადგილობრივ ეთნოსებში მუშათა კლასის შექმნისათვის. საკუთარი ეთნო-ნაციონალური ტერიტორიების ქალაქებში უკეთესი მომავლის საძებნელად გადასულ ადგილობრივი ეთნოსის წარმომადგენლებს მეტად არახელსაყრელი გარემოება დახვდათ. კანონზომიერება, რომელიც რუსეთის იმპერიაში შემავალ პრაქტიკულად ყველა ეთნოსს მიემართებოდა: ადგილობრივი ეთნოსის წარმომადგენლები საკუთარ ქალაქებში მეორეხარისხოვან პოპულაციას წარმოადგენდნენ, რამდენადაც ეკონომიკური და პოლიტიკური ძალაუფლების სათავეებთან მათთვის უცხო, რუსული ან სხვა მეზობელი ეთნოსის წარმომადგენლები იდგნენ. ეს მდგომარეობა ადგილობრივებში დროთა განმავლობაში იდენტობის ლოკალური ფორმების გაფართოებას იწვევდა. ჩაგვრის საერთო კონდიციის ქვეშ ადგილობრივები საკუთარი ეთნოსის სხვა ლოკალობების წარმომადგენლებთან ერთიანდებოდნენ. შესაბამისად, იქმნება საერთო ეთნიკური იდენტობის შექმნისათვის ხელსაყრელი ნიადაგი. XIX საუკუნის განმავლობაში ეს პროცესი ვითარდება.

პარალელურ რეჟიმში ადგილობრივი ნაციონალიზებული ინტელიგენცია მნიშვნელოვან ძალისხმევას ღებს სახალხო მასებში ეროვნული იდეის პოპულარიზაციის თვალსაზრისით. ჩნდება „ნაციონალურად ცნობიერი გლეხობა“, რომელიც კრიტიკულ როლს ასრულებს პროვინციებისა და სოფლების მოსახლეობის ნაციონალიზაციის თვალსაზრისით. XIX საუკუნის მიწურულიდან რუსეთის იმპერიაში შემავალი ეთნოსების

ელიტების ინტელექტუალური ველი ორი დომინანტი ევროპული იდეოლოგიის ჭიდილში შეიძლება იქნეს გააზრებული. საუკუნის ბოლო დეკადაში იმპერიაში შემავალი რამდენიმე ეთნოსის ნაციონალიზებული ინტელექტუალები ორ ჯგუფად შეგვიძლია გავყოთ: სოციალისტები, რომლებიც საკუთარი ეთნოსის ჩაგრული მდგომარეობის გამოსწორებას ისევ რუსეთის იმპერიის საზღვრებში ხედავენ სოციალური და პოლიტიკური რეფორმების შედეგად (მათ შორის პოლიტიკური ავტონომიაც მოიაზრებოდა) და ეთნო-ნაციონალურ საკითხებზე მნიშვნელოვნად სოციალურ-ეკონომიკური ხასიათის პრობლემების გადაჭრა მიაჩნიათ. მეორე ნაწილს ნაციონალისტები წარმოადგენენ, რომლებიც საკუთარი ეთნოსის მომავალს რუსეთის იმპერიის ფარგლებში ვერ ხედავენ. პრაქტიკულად ყველა ეთნოსის შემთხვევაში ამ ორი იდეოლოგიის ჭიდილი სოციალიზმის გამარჯვებით დასრულდა, რამაც გარკვეული ეთნოსების შემთხვევაში ნაციონალური კონსოლიდაციის პროცესების დამაბრკოლებელი როლი შეასრულა.

საუკუნის მიწურულისათვის, იმპერიაში შემავალი ეთნო-ჯგუფების მხოლოდ მცირე ნაწილი იმყოფება ნაციონალური კონსოლიდაციის მნიშვნელოვან ეტაპებზე: ბალტიის რეგიონის ეთნოსების, საქართველოს, სომხეთისა და პოლონეთის გარდა, პრაქტიკულად ყველგან იდენტობის უაღრესად ლოკალური ფორმები გვხვდება. ზემოჩამოთვლილი ერების შემთხვევაშიც ნაციონალური კატეგორიებით აზროვნება მხოლოდ საწყის ეტაპზეა. XX საუკუნის დასაწყისისათვის პროცესი ღრმავდება, თუმცა კულმინაციას თებერვლის რევოლუციისა და ოქტომბრის გადატრიალების პერიოდში აღწევს, როდესაც რუსეთის სამოქალაქო და პირველი მსოფლიო ომის ქაოსების შედეგად ეთნო-ნაციონალურ ტერიტორიაზე ძალაუფლება ადგილობრივი ინტელიგენციის ხელში გადადის. სხვადასხვა ეთნოსის შემთხვევაში ინტელიგენცია სხვადასხვა იდეოლოგიის ქვეშ გაერთიანებული ჯგუფებისაგან შედგება, მაგალითად, სოციალისტები საქართველოში და ნაციონალისტები სომხეთში. ადგილობრივი ინტელიგენცია სახელმწიფოებრივ დამოუკიდებლობას აცხადებს, რომელიც ადგილობრივი ეთნოსის ნაციონალური კონსოლიდაციის უზარმაზარი ბიძგის როლს ასრულებს. დამოუკიდებლობის პერიოდის ანალიზისას ნათელი ხდება შემდეგი კანონზომიერება: მხოლოდ სოციალური და ნაციონალური ასპექტების საერთო სახელმწიფოებრივ პროგრამაში გაერთიანების სა-

ფუძველზე იქმნება პოლიტიკურად სტაბილური ნაციონალური ერთობა. მხოლოდ სოციალური (ესტონელი ბოლშევიკების მაგალითი) ან მხოლოდ ნაციონალური შემადგენლის ირგვლივ შექმნილი ერთობები არასტაბილურია და მნიშვნელოვან სახალხო მხარდაჭერას ვერ იპოვებს. ბალტიური ეთნოსების შემთხვევაში, ნაციონალური კონსოლიდაციის დამაჩქარებელი გარემოება პირველი მსოფლიო ომი და გერმანული მხარის პოზიცია აღმოჩნდა, რომელიც კონტროლირებადი პატარა სახელმწიფოების შექმნით რუსეთზე გავლენის მოხდენას ცდილობდა.

იმპერიის ტერიტორიაზე საბჭოთა ძალაუფლების დამკვიდრების შემდეგ, ბოლშევიკები უნიკალურ ექსპერიმენტს ატარებენ სხვადასხვა ეთნოსების მიმართ. ნაციონალიზმისაგან მოსალოდნელი საფრთხის გაუვნებელყოფისა და ნაციონალური მოძრაობების განვითარების ხელოვნურად დაჩქარების მიზნით, საბჭოთა ლიდერები ნაციონალიზაციის მასშტაბურ პროგრამას იწყებენ, რაც ნაციონალური კულტურის, ენისა და ელიტის შექმნაში გამოიხატება. იქმნება „ტიტულოვანი ერების“ კონცეფცია, რომლის პირობებშიც ნაციონალურ რესპუბლიკებში ადგილობრივად დომინანტი ეთნოსები პრივილეგირებულ სოციალურ-ეკონომიკურ და კულტურულ მდგომარეობაში აღმოჩნდნენ. კორენიზაცია-ნაციონალიზაციის პოლიტიკა იმდენად წარმატებული აღმოჩნდა ნაციონალური კონსოლიდაციის პროცესების დაჩქარების თვალსაზრისით, რომ ლოკალური „ნაციონალიზმების“ გაჩენით შეშფოთებულმა საბჭოთა ლიდერებმა 30-იანი წლების შუახანებიდან სოვეტიზაციის (რაც რუსული ენისა და რუსული კულტურის მნიშვნელობის გაზრდას გულისხმობდა) პროცესი დაიწყეს. მიუხედავად ამისა, ლოკალური „სახელმწიფოებრიობის ფორმების“ მხარდამჭერი პოლიტიკები არ გაუქმებულა. განსაკუთრებით თვალშისაცემია კორენიზაციის შედეგები ცენტრალური აზიის რესპუბლიკებში, სადაც საბჭოთა სახელმწიფომ ჰროშისეული ა, ბ და გ ფაზები მთლიანად „ხელოვნურად“ შექმნა და ერების ფორმირებითაც დაასრულა.

ამდენად, ყოფილი იმპერიის ეთნოსების საბჭოთა კავშირში შესვლას (ოკუპაციის შემთხვევაშიც) ნაციონალური კონსოლიდაციის პროცესებზე დამაბრკოლებელი გავლენა არ ჰქონია. მეტიც, საბჭოთა ნაციონალიზაციის პოლიტიკა, რომელიც საბოლოო ჯამში მიზნად ნაციონალიზმის აღმოფხვრასა და ინტერნაციონალური კულტურის დამ-

კვიდრებას ისახავდა, პარადოქსულად უმნიშვნელოვანესი ფაქტორი აღმოჩნდა ნაციონალური კონსოლიდაციის პროცესების დაჩქარებისას. ვფიქრობ, მნიშვნელოვანია ამ საკითხის საფუძვლიანად გამოკვლევა, რამდენადაც კორენიზაციამ მნიშვნელოვანი გავლენა მოახდინა არა მარტო ნაციონალური ელიტისა და მმართველი კლასის ფორმირებაზე, არამედ ფუნდამენტურ სოციალურ და სააზროვნო სისტემებზე.

გამოყენებული ლიტერატურის სია:

1. ანდერსონი, ბენედიქტ. წარმოსახვითი საზოგადოებანი. თბილისი: „ენა და კულტურა“, 2003.
2. Anderson, Benedict. Imagined Communities: Reflections on the Origin and Spread of Nationalism. London: Verso, 2006.
3. Breuilly, John. Nationalism and national unification in 19th century Europe. In: The Oxford Handbook of The History Of Nationalism. Edited by John Breuilly. Oxford: Oxford University Press, 2013, გვ. 149-174.
4. Gellner, Ernest. Nations and Nationalism. Ithaca, NY: Cornell University Press, 2006.
5. Hirsch, Francine. Empire of Nations: Ethnographic Knowledge and the Making of the Soviet Union. Ithaca, NY: Cornell University Press, 2005.
6. Hobsbawm, Eric J and Ranger, Terrence. The Invention of Tradition. Cambridge: Cambridge University Press, 2012.
7. Hobsbawm, Eric J. Nations and Nationalism Since 1780, Second Edition: Programme, Myth, Reality. Cambridge: Cambridge University Press, 1990.
8. Hoyo, Henio. Transplant or Graft? Hroch and Mexican Patriotic Movements. In: The Comparative Approach to National Movements: Miroslav Hroch and Nationalism Studies. Edited by Alexander Maxwell. New York, Routledge, 2011.
9. Hroch, Miroslav. National Movements in the Habsburg and Ottoman Empires. In: The Oxford handbook of the History of Nationalism. Edited by John Breuilly. Oxford: Oxford University Press, 2013, გვ. 175-198.
10. Hroch, Miroslav. Social Preconditions of National Revival In Europe: A Comparative Analysis Of The Social Composition of Patriotic Groups Among The Smaller European Nations. New York, NY: Columbia University Press, 2000.
11. Kaiser, Robert J. The Geography of Nationalism in Russia and USSR. Princeton, NJ: Princeton University Press, 1994.
12. Martin, Terry. The Affirmative Action Empire: Nations and Nationalism in the Soviet

- Union, 1923-1939. Ithaca, NY: Cornell University Press, 2001.
13. Maxwell, Alexander. The Comparative approach to National Movements: Miroslav Hroch and Nationalism Studies (Association for The Study of Nationalities). New York, NY: Routledge, 2012.
 14. Mitch, David. Education and Skill of the British Labour Force. Cambridge: Cambridge University Press, 2004.
 15. Pipes, Richard. The Formation Of The Soviet Union. Cambridge, MA: Harvard University Press, 1997.
 16. Renan, Ernest. What is a nation? And other Political Writings. New York: Columbia University Press, 2018.
 17. Rousseau, Jean-Jacques. The Social Contract. London: Penguin Books, 1968.
 18. Smith, Anthony D. The Nation in History: Historiographical Debates about Ethnicity and Nationalism (The Menahem Stern Jerusalem lectures). Hanover, NH: University Press of New England, 2000.
 19. Suny, Ronald Grigor. The Making of The Georgian Nation. Bloomington, IN: Indiana University Press, 1994.
 20. Suny, Ronald Grigor. The Soviet Experiment: Russia, The USSR and the Successor States. New York, NY: Oxford University Press, 2011.
 21. Suny, Ronald Grigor. Transcaucasia, Nationalism, and Social Change: Essays In The History of Armenia, Azerbaijan And Georgia. Ann Arbor, MI: The University Of Michigan Press, 1996.
 22. Weber, Eugen. Peasants into Frenchmen: Modernization of rural France, 1870-1914. Stanford, CA: Stanford University Press, 1976.
 23. Елисеева, И. И., А. Л. Дмитриев. История российской государственной статистики. 1811-2011. Москва: ИИЦ «Статистика России», 2011.

დისერტაციები:

24. ჩხაიძე, ირაკლი. ეთნიკურიდან სამოქალაქო ნაციონალიზმისაკენ: ნაციონალური პროექტის დინამიკა პოსტსაბჭოთა საქართველოში. კულტურის კვლევათა დოქტორის (PhD) აკადემიური ხარისხის მოსაპოვებლად წარმოდგენილი დისერტაცია. თბილისი: ივანე ჯავახიშვილის სახელობის თბილისის სახელმწიფო უნივერსიტეტი, 2016.

სტატიები და ინტერვიუები:

25. Daniel Esparza: Interview with Miroslav Hroch, 2007.
https://www.academia.edu/2367642/DANIEL_ESPARZA_INTERVIEW_WITH_MIROSLAV_HROCH.
26. Interview with Benedict Anderson, 2005.
<https://www.lorenzk.com/english/2005/benedict-anderson-interview/>.
27. Anil Ramdas interview with Benedict Anderson, 1994.
<https://www.youtube.com/watch?v=cNJUL-Ewp-A&t=710s>.